

Mahogany Fireplace Mantel for 23 in. Firebox Assembly Instructions

MODEL #23-16-70

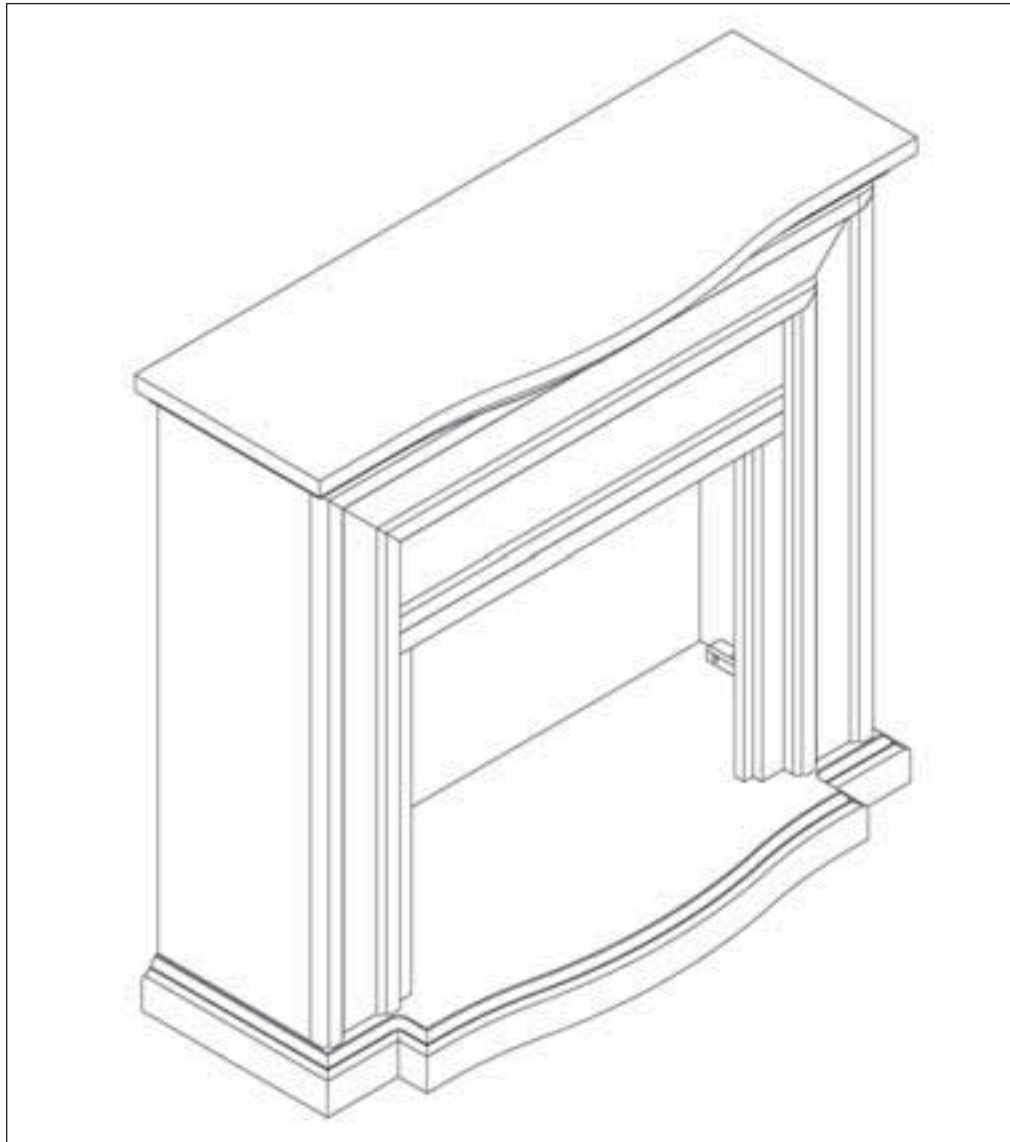

PACKAGE CONTENTS

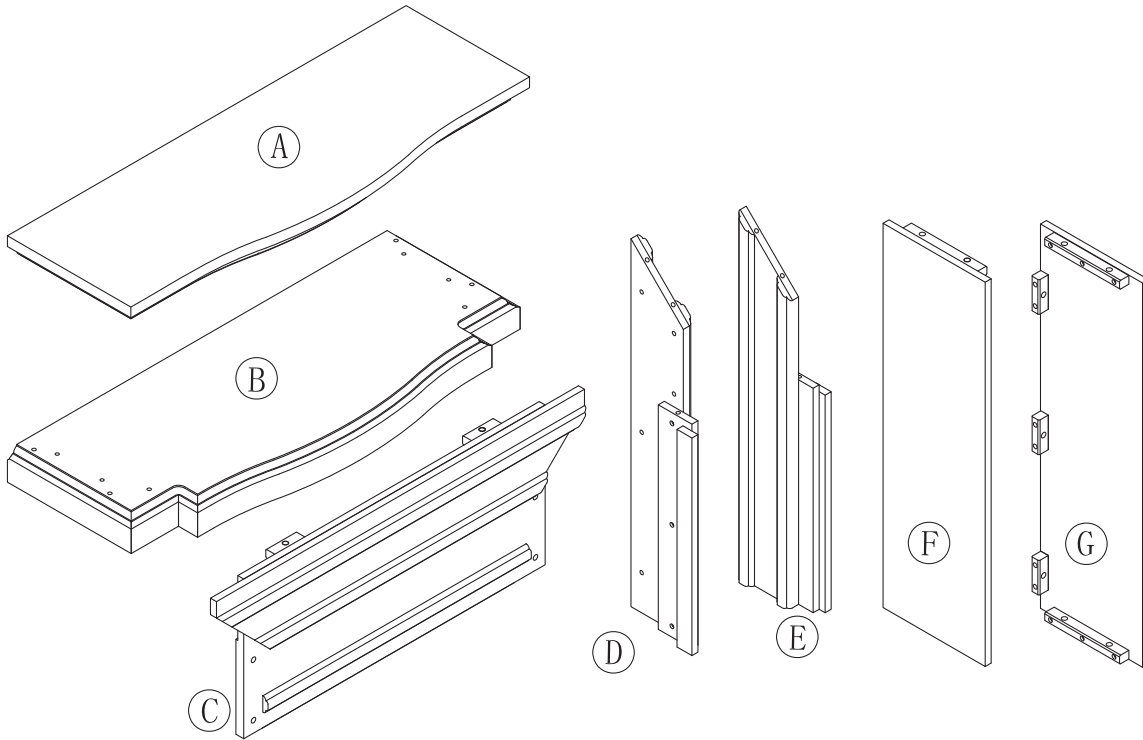

HARDWARE



PART	DESCRIPTION	QTY.	PART NO.
A	Top Panel	1	20-12-120
B	Base	1	20-12-121
C	Front Panel	1	20-12-122
D	Right Pilaster	1	20-12-123
E	Left Pilaster	1	20-12-124
F	Right Side Panel	1	20-12-125
G	Left Side Panel	1	20-12-126
AA	Bolt	20	20-09-076
BB	Flat Washer	20	20-09-077
CC	Wood Dowel	12	20-09-078



Carefully remove all pieces from carton and make sure that you have all parts listed (refer to parts list on page 1).

If you are missing parts, please call GHP customer service at 1-877-447-4768.

1. Lay left pilaster (E) on a clean, non-abrasive surface. Align left panel (G) with pre-drilled holes in left pilaster (E). Insert 3 bolts (AA) through flat washers (BB), through pre-drilled holes in glue blocks of left panel (G), and into pre-drilled holes in left pilaster (E). Tighten securely with screwdriver.

Step 1

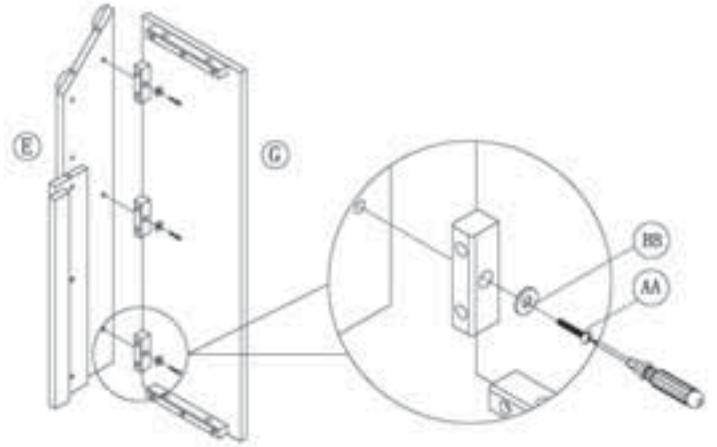

2. Lay right pilaster (D) on a clean, non-abrasive surface. Align right panel (F) with pre-drilled holes in right pilaster (D). Insert 3 bolts (AA) through flat washers (BB), through pre-drilled holes in glue blocks of right panel (F), and into pre-drilled holes in right pilaster (D). Tighten securely with screwdriver.

Step 2

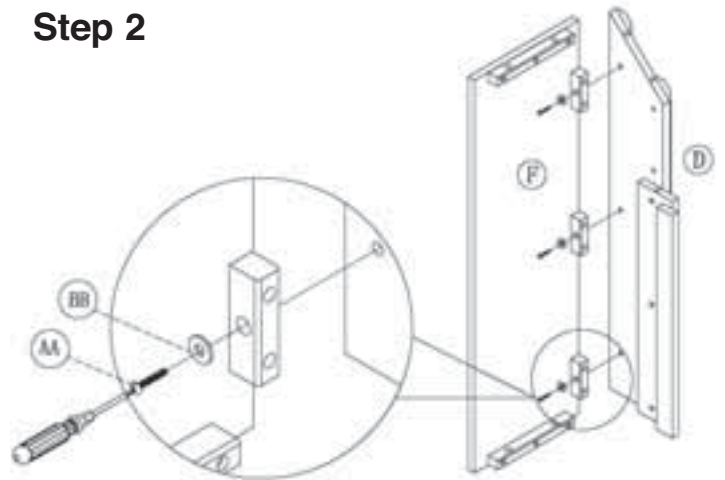

3. Set bottom panel (B) upright and insert 3 wood dowels (CC) into pre-drilled holes in top left side of base (B). Slip left side assembly over wood dowels (CC) through pre-drilled holes in bottom edge of left assembly. Make sure both assembly is snug, then secure with flat washers (BB) and bolts (AA) in pre-drilled holes as illustrated. Tighten with screwdriver.

Repeat with right side assembly.

Step 3

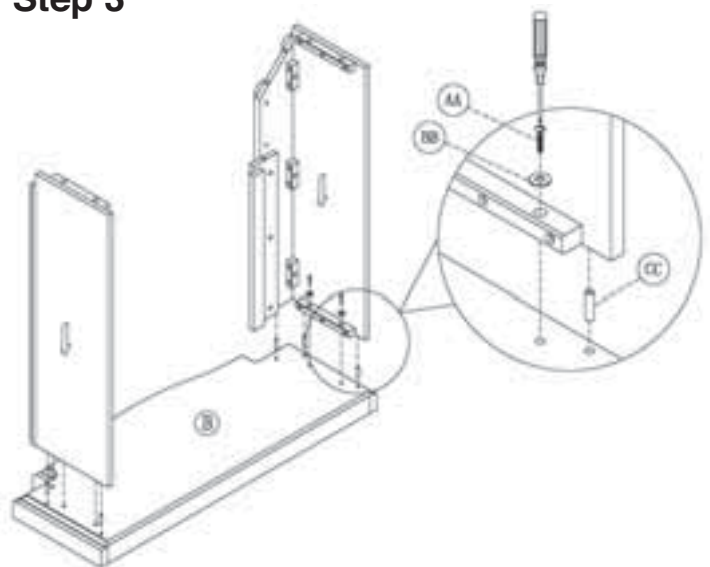

Step 4

4. Insert 6 wood dowels (CC) into pre-drilled holes in edge of top and bottom trim on both left and right assemblies. Slip front panel (C) behind top trim on front pilasters and over wood dowels (CC) as illustrated until it rests snugly on lower trim. Insert 2 bolts (AA) through flat washers (BB), through pre-drilled holes in back left side of front panel (C), and into pre-drilled holes in left assembly. Tighten with screwdriver.

Insert 2 bolts (AA) through flat washers (BB), through pre-drilled holes in back right side of front panel (C), and into pre-drilled holes in right assembly. Tighten with screwdriver.

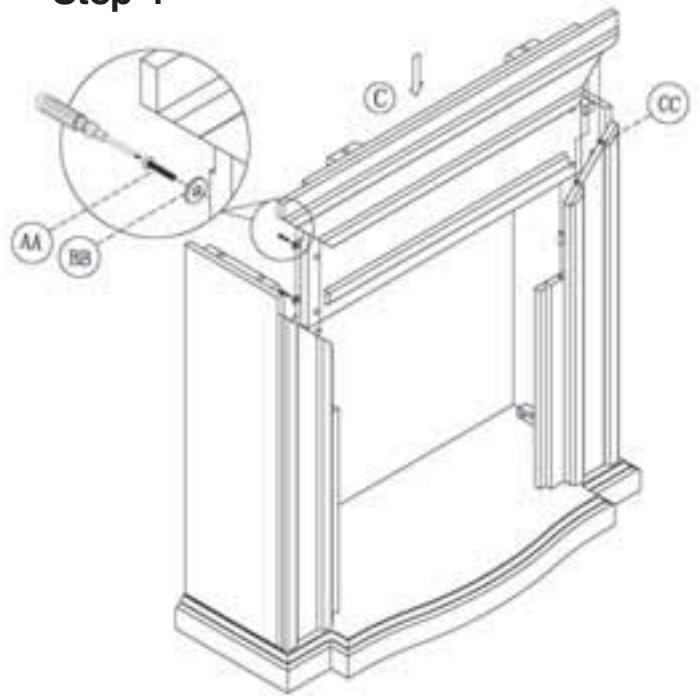

Step 5

5. Set top panel (A) over assembly aligned with pre-drilled holes along top edge of assembly. From underneath top panel (A), insert flat washers (BB) and bolts (AA) in pre-drilled holes along top edge of assembly as shown. Tighten with screwdriver.

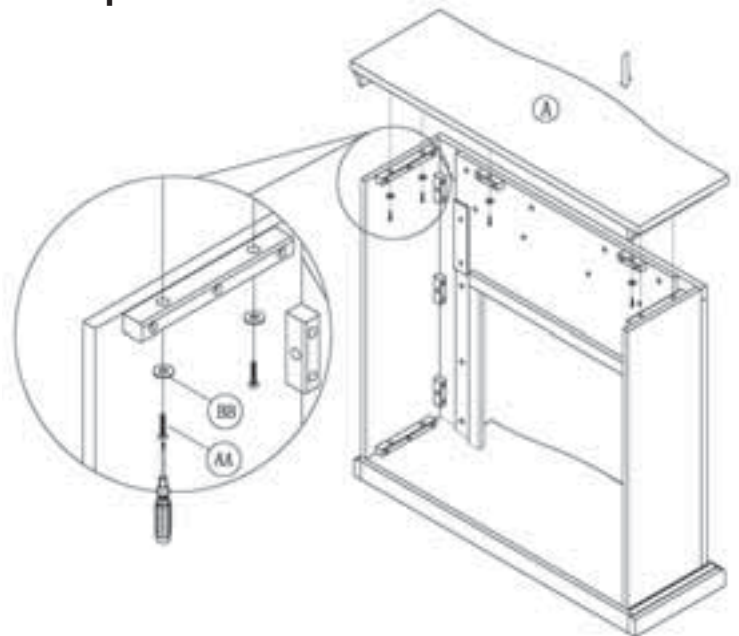

ONE YEAR LIMITED WARRANTY

If within one year from the date of original purchase, this item fails due to a defect in material or workmanship, we will replace or repair at our option, free of charge. To order parts or to obtain warranty service, call 1-877-447-4768, Monday - Friday, 8:30 a.m. - 4:30 p.m. CST. This warranty does not cover defects resulting from improper or abnormal use, misuse, accident, or alteration. Failure to follow all instructions in the owner's manual will also void this warranty. GHP Group, Inc. will not be liable for incidental or consequential damages. Some states do not allow the exclusion or limitation of incidental or consequential damages, so the above limitation or exclusion of incidental or consequential damages may not apply to you. This warranty gives you specific legal rights and you may also have other rights which vary from state to state.

GHP Group, Inc. • 8280 Austin Avenue • Morton Grove, IL 60053

Notice to the Customer

Our quality furniture is built keeping tradition in mind. Variations in actual wood color and finishes which may result from natural characteristics of the wood, such as grain patterns, mineral streaks and the like, are not considered defects. As wood continues to move and age you may notice these slight differences in color, even on different parts of any individual unit. Sound knots and slight surface cracks are true personality of a quality piece of wood furniture.

There are several practices we recommend so that you may maintain your new furniture in top condition. First of all, to maintain the finish, you should clean with a soft, slightly damp cloth and buff with a dry cloth. Secondly, wood furniture should never be dragged across a floor. The added stress from dragging the unit may cause the dragged edge to splinter or it may cause some joint to loosen.

Please contact us for any questions or concerns you may have regarding your new piece of furniture.



Manteau de Cheminée en Couleur Acajou pour un Foyer de 23 '' Instructions de Montage

MODÈLE #23-16-70

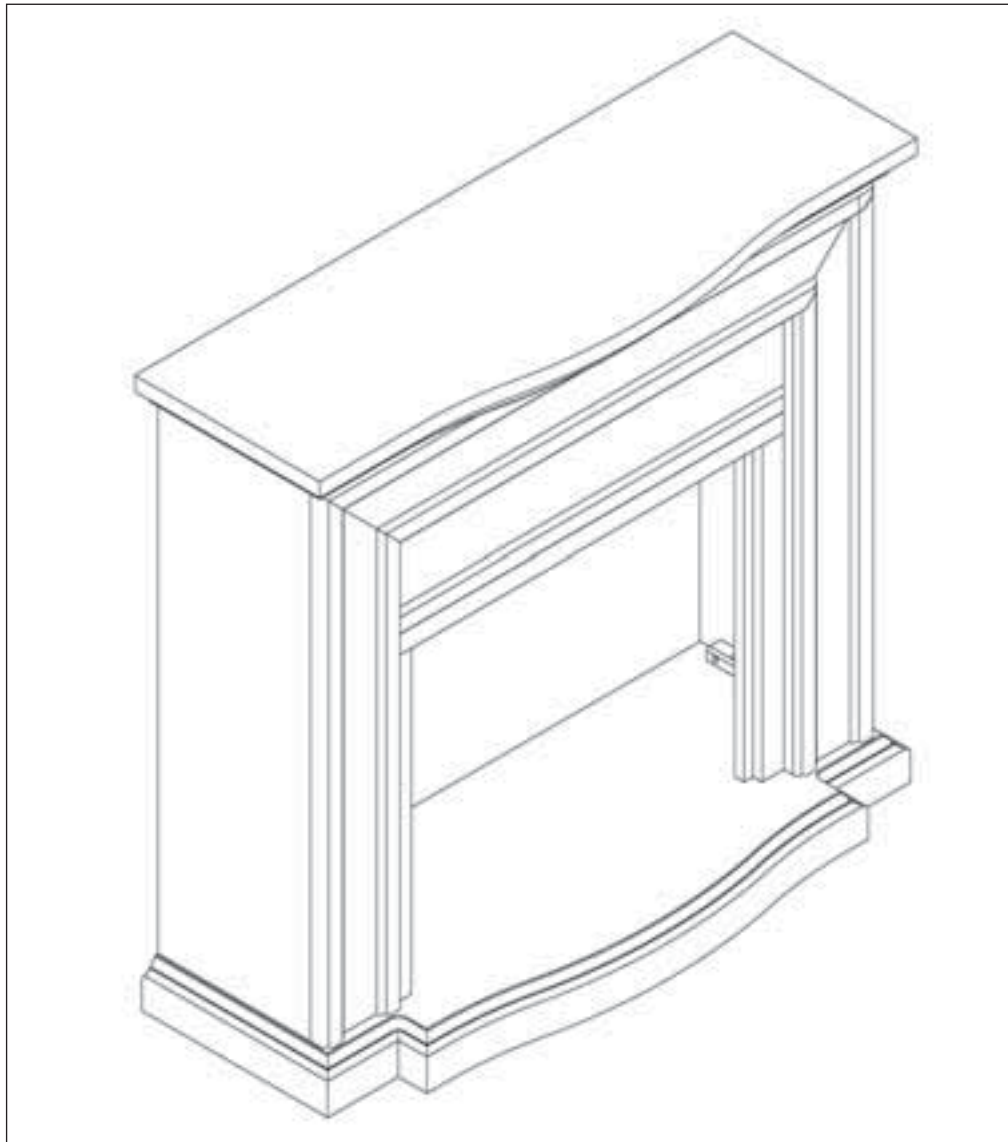

CONTENU DE L'EMBALLAGE

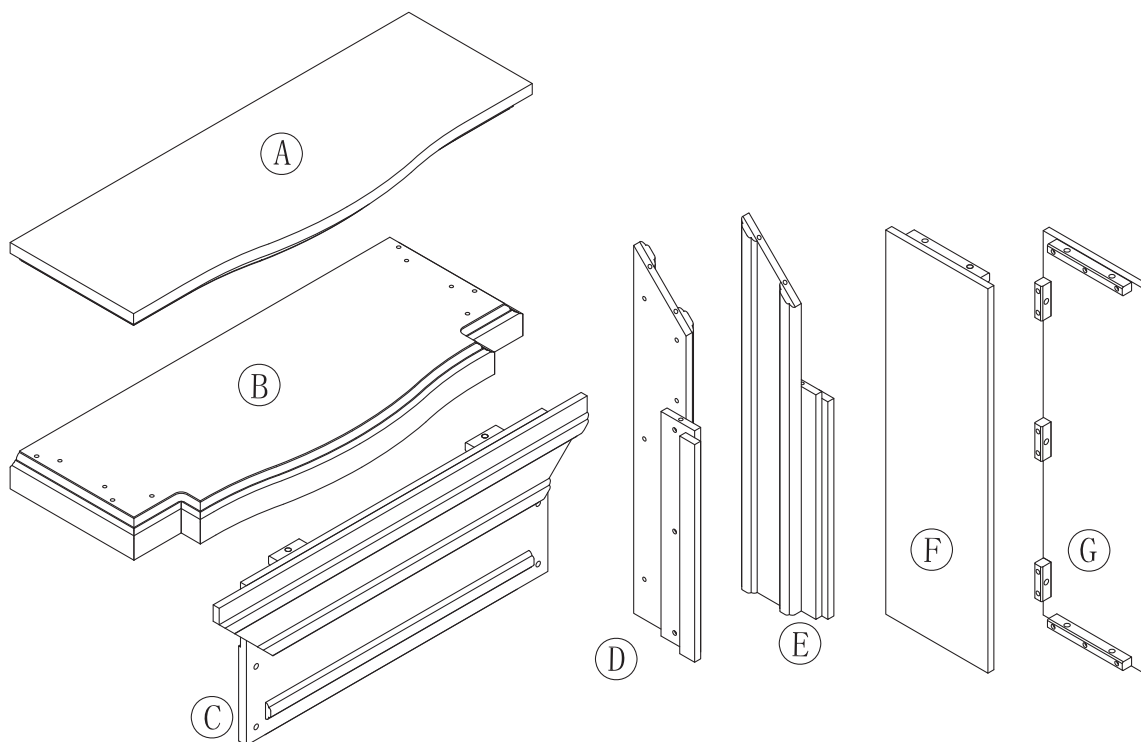

QUINCAILLERIE



PIÈCE	DESCRIPTION	QTÉ	N° DE PIÈCE
A	Panneau supérieur	1	20-12-120
B	Base	1	20-12-121
C	Panneau avant	1	20-12-122
D	Pilastre droit	1	20-12-123
E	Pilastre gauche	1	20-12-124
F	Panneau latéral droit	1	20-12-125
G	Panneau latéral gauche	1	20-12-126
AA	Boulon	20	20-09-076
BB	Rondelle plate	20	20-09-077
CC	Goujon en Bois	12	20-09-078

Retirez soigneusement toutes les pièces de l'emballage et assurez-vous qu'il n'en manque aucune (référez-vous à la liste des pièces de la page 1).

S'il y a des pièces manquantes, veuillez communiquer avec le service à la clientèle de GHP au 1 877 447-4768.

1. Placez le pilastre gauche (E) sur une surface propre et non-abrasive. Alignez le panneau gauche (G) avec les trous pré-perçés du pilastre gauche (E). Insérez 3 boulons (AA) à travers les rondelles plates (BB), les trous pré-perçés des blocs collés du panneau gauche (G) et les trous pré-perçés du pilastre gauche (E). Serrez fermement avec un tournevis.

2. Placez le pilastre droit (D) sur une surface propre et non-abrasive. Alignez le panneau droit (F) avec les trous pré-perçés du pilastre droit (D). Insérez 3 boulons (AA) à travers les rondelles plates (BB), les trous pré-perçés des blocs collés du panneau droit (F) et les trous pré-perçés du pilastre droit (D). Serrez fermement avec un tournevis.

3. Placez le panneau inférieur (B) en position droite et insérez 3 goujons en bois (CC) dans les trous pré-perçés du côté gauche supérieur de la base (B). Glissez le montage du côté gauche sur les goujons en bois (CC) à travers les trous pré-perçés du bord inférieur du montage gauche. Assurez-vous que les deux montages sont bien ajustés, puis fixez-les avec les rondelles plates (BB) et les boulons (AA) à travers les trous pré-perçés comme illustré. Serrez avec un tournevis.

Répétez ces instructions avec le montage du côté droit.

Pas No. 1

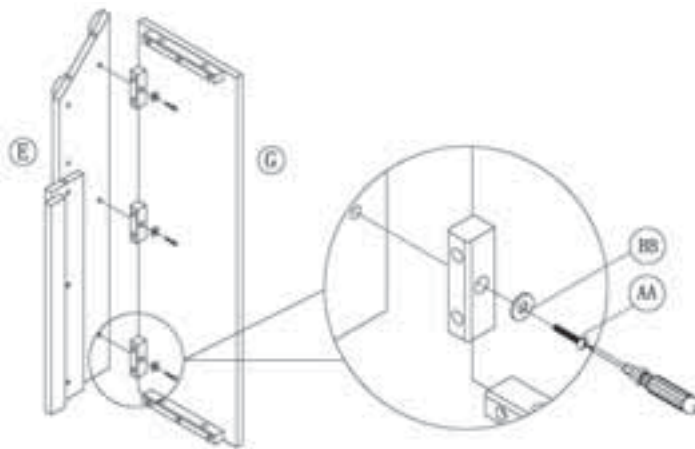

Pas No. 2

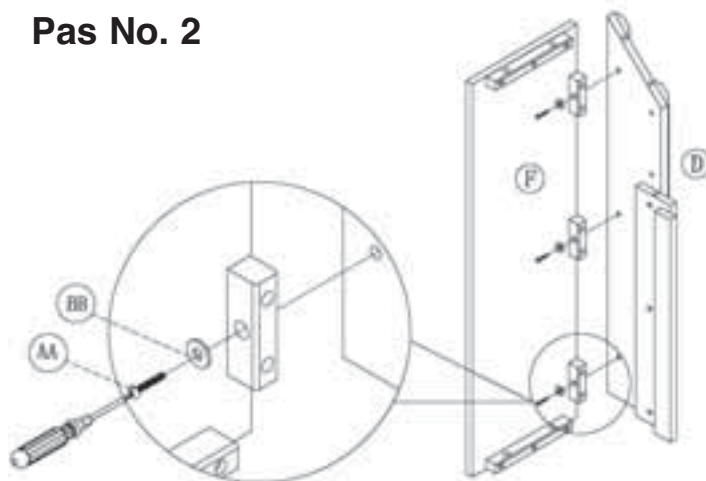

Pas No. 3

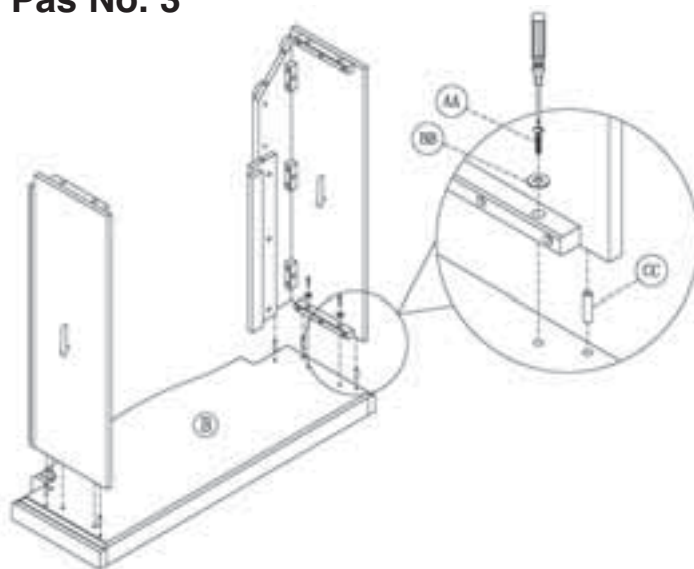

Pas No. 4

4. Insérez 6 goujons en bois (CC) dans les trous pré-perçés du bord des garnitures supérieure et inférieure des montages droit et gauche. Glissez le panneau frontal (C) derrière la garniture supérieure des pilastres frontaux et sur les goujons en bois (CC) comme illustré, jusqu'à ce qu'il repose complètement sur la garniture inférieure. Insérez 2 boulons (AA) à travers les rondelles plates (BB), les trous pré-perçés sur le côté arrière gauche du panneau frontal (C) et les trous pré-perçés sur le montage gauche. Serrez avec un tournevis. Insérez 2 boulons (AA) à travers les rondelles plates (BB), les trous pré-perçés sur le côté arrière droit du panneau frontal (C) et les trous pré-perçés sur le montage droit. Serrez avec un tournevis.

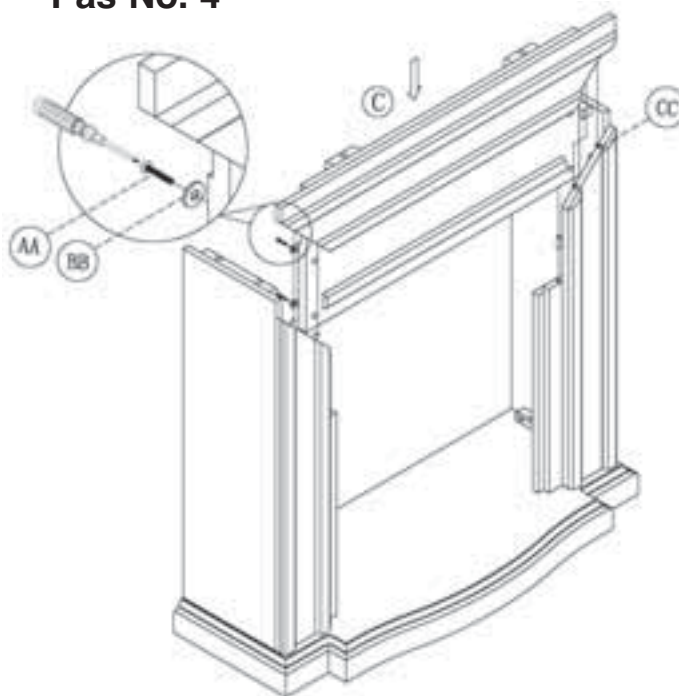

Pas No. 5

5. Placez le panneau supérieur (A) sur le montage aligné avec les trous pré-perçés tout au long du bord supérieur du montage. Par-dessous du panneau supérieur (A), insérez les rondelles plates (BB) et les boulons (AA) dans les trous pré-perçés tout au long du bord supérieur du montage comme illustré. Serrez avec un tournevis.

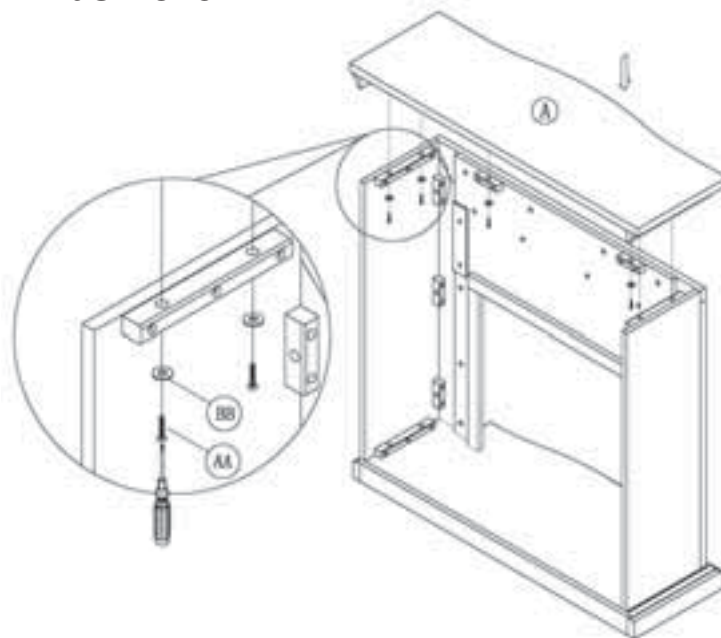

GARANTIE LIMITÉE D'UN AN

Si pendant un an à partir de la date d'achat originelle cet article ne fonctionne pas du fait d'un défaut de matériau ou de façon, nous le remplacerons ou le réparerons, à notre choix, gratuitement. Pour commander des pièces ou pour faire jouer la garantie, appelez le 1-877-447-4768, Lundi-Vendredi, 8 h 30 – 16 h 30 CST. Cette garantie ne couvre pas les défauts provenant d'une utilisation incorrecte ou anormale, de mésusage, d'un accident ou d'une altération. Ne pas suivre toutes les instructions du manuel du propriétaire annule aussi la garantie. Le Groupe GHP ne sera pas responsable des dommages accessoires et indirects. Certains États ne permettent pas l'exclusion ou la limitation des dommages accessoires ou indirects. Les limites ou exclusions ci-dessus peuvent donc ne pas s'appliquer à vous. Cette garantie vous octroie des droits légaux spécifiques et vous pouvez aussi posséder d'autres droits qui varient d'État à État.

GHP Group, Inc. • 8280 Austin Avenue • Morton Grove, IL 60053

Note pour le client

Nos meubles de qualité sont fabriqués selon la tradition. Les différences dans la couleur du bois et du fini, qui peuvent provenir des caractéristiques naturelles du bois, comme le grain, les veines du bois et l'effet, ne peuvent pas être considérées comme défauts. Comme le bois travaille et vieillit, de légères différences de couleur peuvent apparaître, même sur différentes parties du meuble. Les nœuds et craquelures sur la surface font parties du caractère d'un meuble en bois.

Il existe plusieurs moyens pour que votre meuble reste comme neuf. Premièrement, pour garder le fini, il vous faut nettoyer avec un chiffon légèrement humide et doux et frotter avec un chiffon sec. Deuxièmement, ne tirez jamais le meuble en bois sur le sol. L'effort peut faire éclater le bois ou desserrer certaines jonctions.

Veillez nous contacter pour toutes questions ou problèmes que vous pouvez avoir à propos de votre nouveau meuble.



Manto Caoba para Chimenea de 23” Instrucciones de Ensamblaje

MODELO #23-16-70

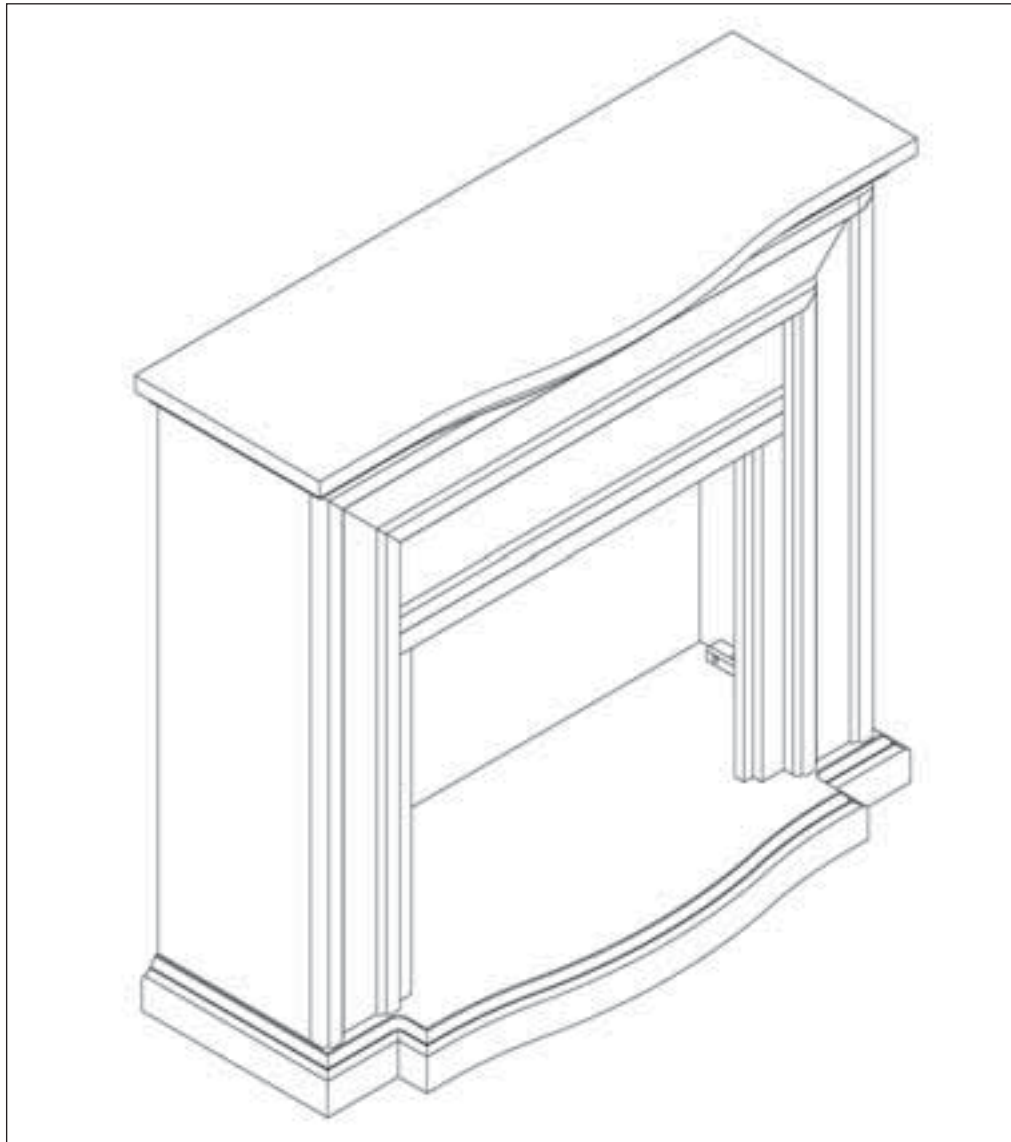

CONTENIDO DEL PAQUETE

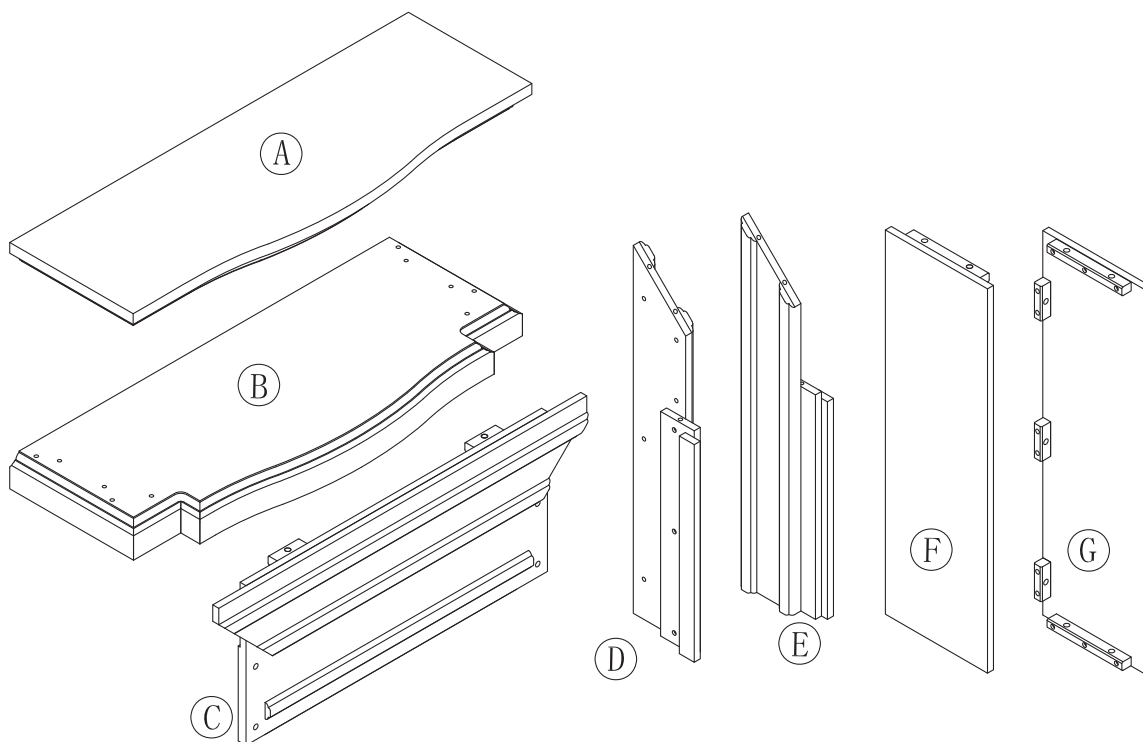

ESTRUCTURA



PIEZA	DESCRIPCIÓN	CANTIDAD	NO. DE PIEZA
A	Panel superior	1	20-12-120
B	Base	1	20-12-121
C	Panel frontal	1	20-12-122
D	Pilar derecho	1	20-12-123
E	Pilar izquierdo	1	20-12-124
F	Panel lateral izquierdo	1	20-12-125
G	Panel lateral derecho	1	20-12-126
AA	Perno	20	20-09-076
BB	Arandela	20	20-09-077
CC	Espiga	12	20-09-078

Retire cuidadosamente todas las piezas del empaque y asegúrese de que tiene todas las piezas de la lista (refiérase a la lista de piezas en la página 1).

Si le hacen falta piezas, por favor llame al servicio al cliente de GHP al teléfono 1-877-447-4768.

1. Acueste la pilastra izquierda (E) sobre una superficie limpia y no abrasiva. Alinie el panel izquierdo (G) con los huecos pre-perforados en la pilastra izquierda (E). Inserte 3 tornillos (AA) a través de las arandelas planas (BB), de los huecos pre-perforados en los bloques de goma del panel izquierdo (G) y de los huecos pre-perforados en la pilastra izquierda (E). Apriételos de forma segura con un destornillador.

2. Acueste la pilastra derecha (D) sobre una superficie limpia y no abrasiva. Alinie el panel derecho (F) con los huecos pre-perforados en la pilastra derecha (D). Inserte 3 tornillos (AA) a través de las arandelas planas (BB), de los huecos pre-perforados en los bloques de goma del panel derecho (F) y de los huecos pre-perforados en la pilastra derecha (D). Apriételos de forma segura con un destornillador.

3. Coloque el panel inferior (B) en posición vertical e inserte 3 espigos de madera (CC) dentro de los huecos pre-perforados en la parte superior izquierda de la base (B). Deslice el ensamble izquierdo sobre los espigos de madera (CC) a través de los huecos pre-perforados en el borde inferior del ensamble izquierdo. Cerciórese de que ambos ensambles están ajustados; luego asegúrelos con arandelas planas (BB) y con tornillos (AA) dentro los huecos pre-perforados como se ilustra. Apriételos con un destornillador.

Haga lo mismo con el ensamble del lado derecho.

Paso 1

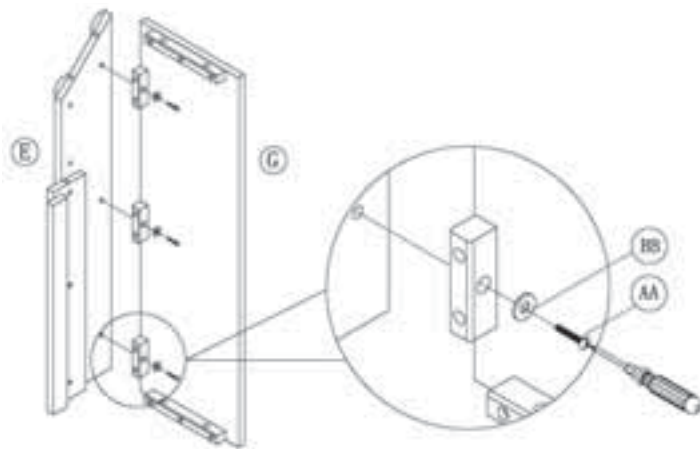

Paso 2

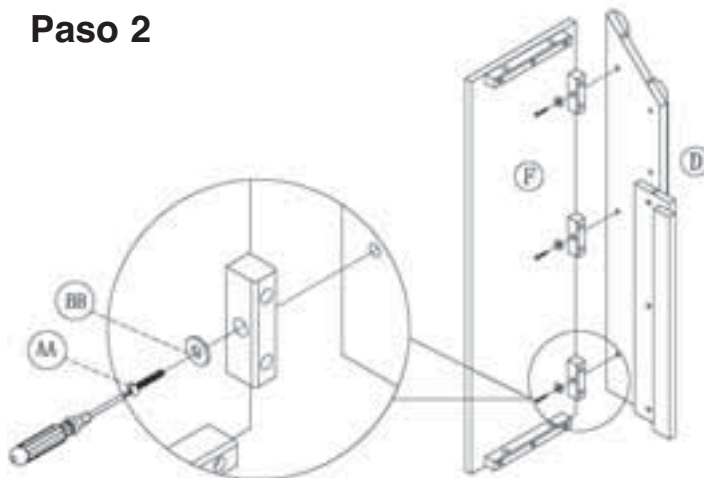

Paso 3

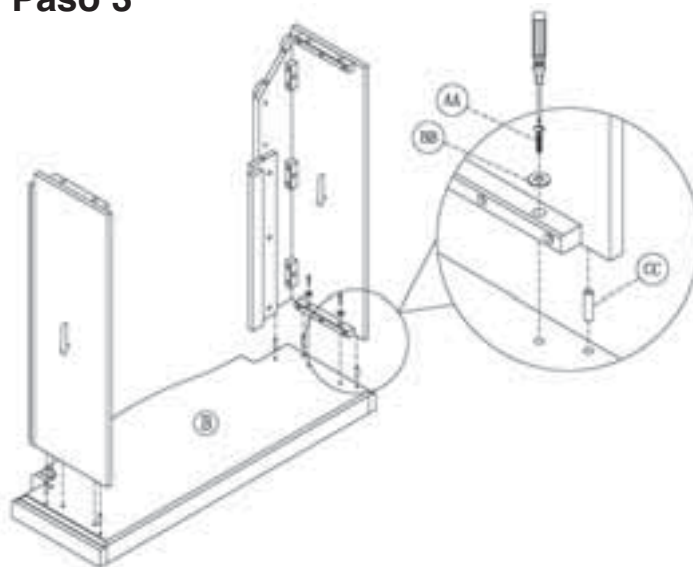

Paso 4

4. Inserte 6 espigos de madera (CC) dentro los huecos pre-perforados en el filo de los bordes superior e inferior de los ensamblajes izquierdo y derecho. Deslice el panel frontal (C) detrás del borde superior sobre las pilastras frontales y los espigos de madera (CC) como se ilustra, hasta que descansa ajustadamente sobre el borde inferior. Inserte 2 tornillos (AA) a través de las arandelas planas (BB), de los huecos pre-perforados en el lado posterior izquierdo del panel frontal (C) y de los huecos pre-perforados en el ensamblaje izquierdo. Apriételos con destornillador.

Inserte 2 tornillos (AA) a través de las arandelas planas (BB), de los huecos pre-perforados en el lado posterior derecho del panel frontal (C) y de los huecos pre-perforados en el ensamblaje derecho. Apriételos con destornillador.

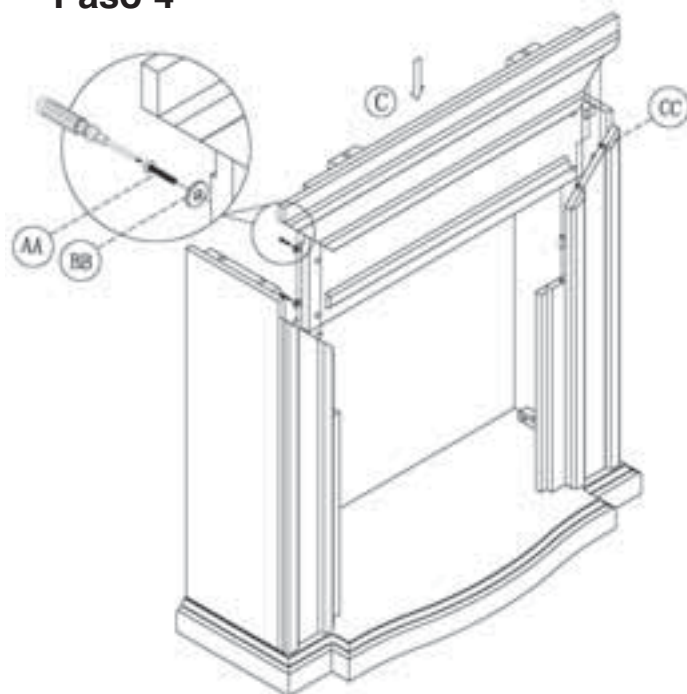

Paso 5

5. Coloque el panel superior (A) sobre el ensamblaje alineado con los huecos pre-perforados a lo largo del filo superior del ensamblaje. Desde debajo del panel superior (A) inserte arandelas planas (BB) y tornillos (AA) en los huecos pre-perforados a lo largo del filo superior del ensamblaje como se muestra. Apriételos con destornillador.

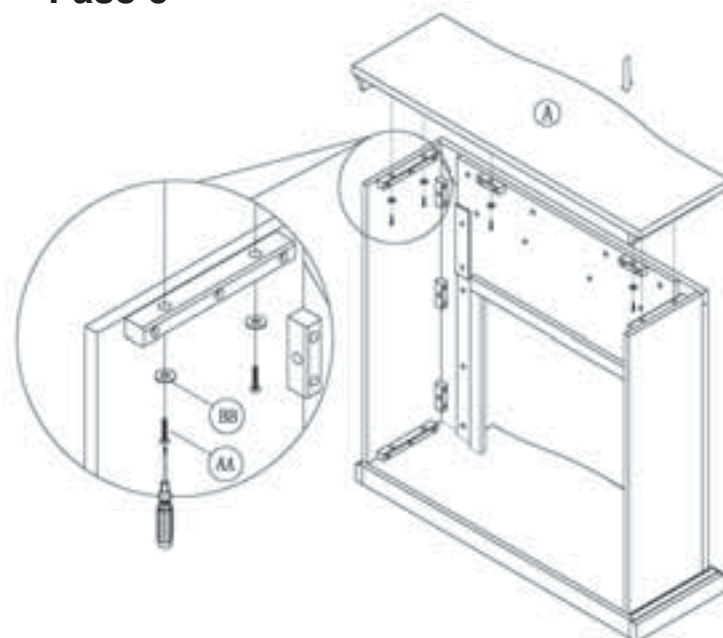

UN AÑO DE GARANTÍA LIMITADA

Si durante el primer año desde la compra original este producto falla debido a un defecto en el material o su fabricación, se lo repararemos o reemplazaremos, a nuestra opción, libre de cargo. Para pedir las partes u obtener el servicio de garantía, llame al 1-877-447-4768, de Lunes a Viernes de 8:30am-4:30pm CST. Esta garantía no cubre los defectos que sean resultado de un uso incorrecto o anormal, abuso, mal uso, accidente o alteración. El hecho de no seguir al pie de la letra todas las instrucciones del manual del propietario anula también la presente garantía. El grupo GHP INC no se hará responsable de daños adicionales o resultantes. Algunos estados no permiten la exclusión o limitación de daños adicionales o resultantes, así que dicha limitación puede que no sea aplicable a su caso. La presente garantía le proporciona derechos legales y específicos y usted puede tener también otros derechos según el estado en el que habita.

GHP Group, Inc. • 8280 Austin Avenue • Morton Grove, IL 60053

Aviso para el consumidor

Nuestros muebles de calidad se fabrican teniendo en mente la tradición. Las variaciones en el color y acabados de la madera, que pueden ser resultado de las características naturales de la misma, tales como el patrón de las vetas, manchas minerales y otros similares, no se consideran defectos. A medida que la madera continúa moviéndose y envejeciendo, usted podrá notar estas ligeras diferencias en color, incluso en diferentes partes de una pieza individual. Los nudos profundos y las pequeñas rajaduras en la superficie indican la personalidad verdadera de una pieza de madera de buena calidad.

Existen varias formas que recomendamos para que mantenga sus muebles nuevos en las mejores condiciones. Primero que todo, para mantener el acabado debe limpiar con un paño suave, ligeramente húmedo, y pulir con un paño seco. Además, los muebles de madera nunca deben arrastrarse por el piso. El estrés agregado de arrastrar la unidad puede causar que la parte arrastrada se astille o que se afloje una unión.

Comuníquese con nosotros si tiene alguna pregunta o preocupación acerca de su nuevo mueble.

