

Pleasant Hearth



Warming Your Home. Warming Your Heart.

Grandin Espresso Mantel Assembly Instructions

Model #236-40-40

for Installation with Pleasant Hearth 23" Electric Fireplace

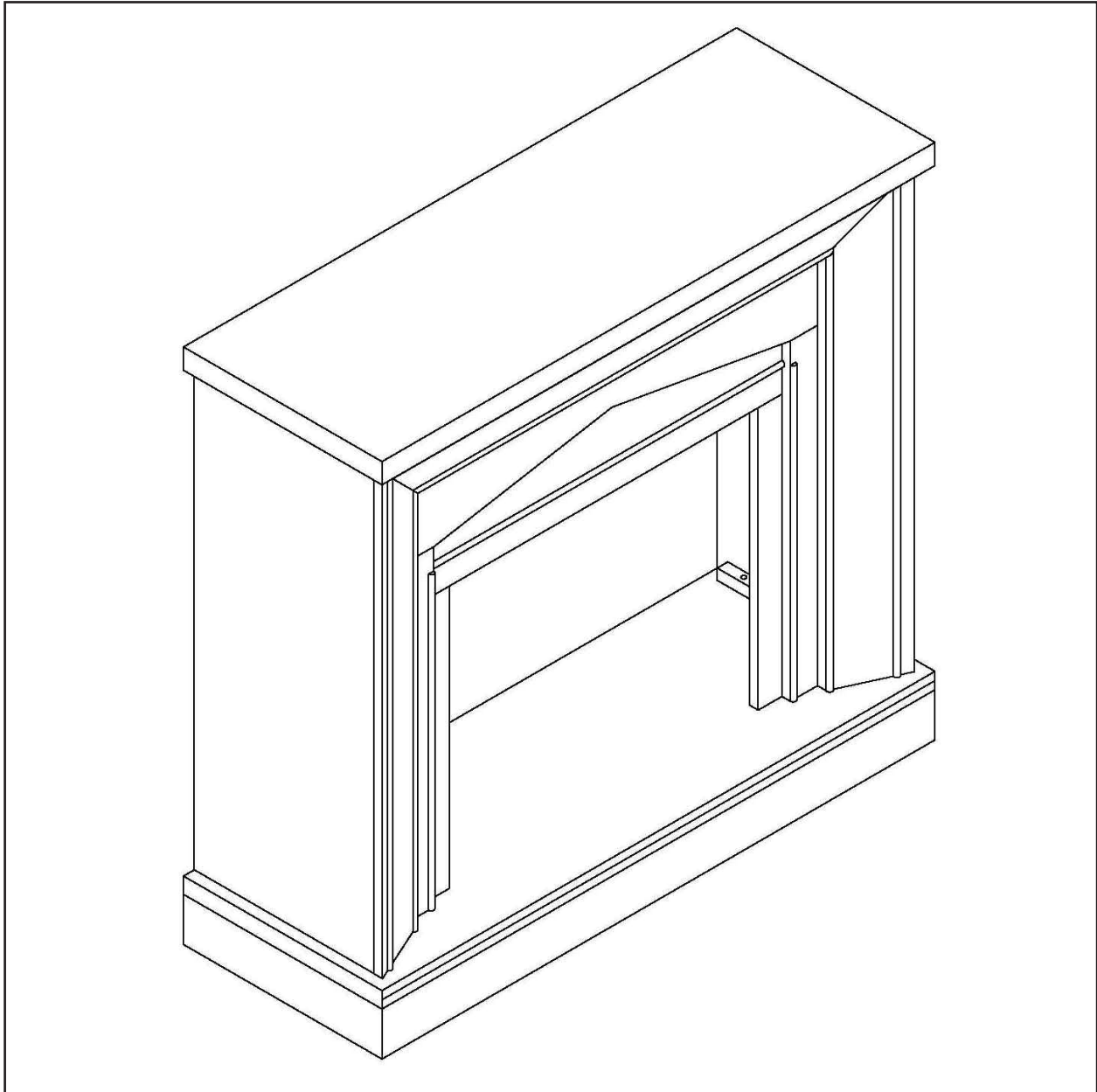

8280 Austin Avenue
Morton Grove, IL 60053
877-447-4768

Questions, problems, missing parts? Before returning to your retailer, call our customer service department at 877-447-4768 8:30 a.m. - 4:30 p.m. CST, Monday - Friday or e-mail us at customerservice@gphgroupinc.com.

20-10-100

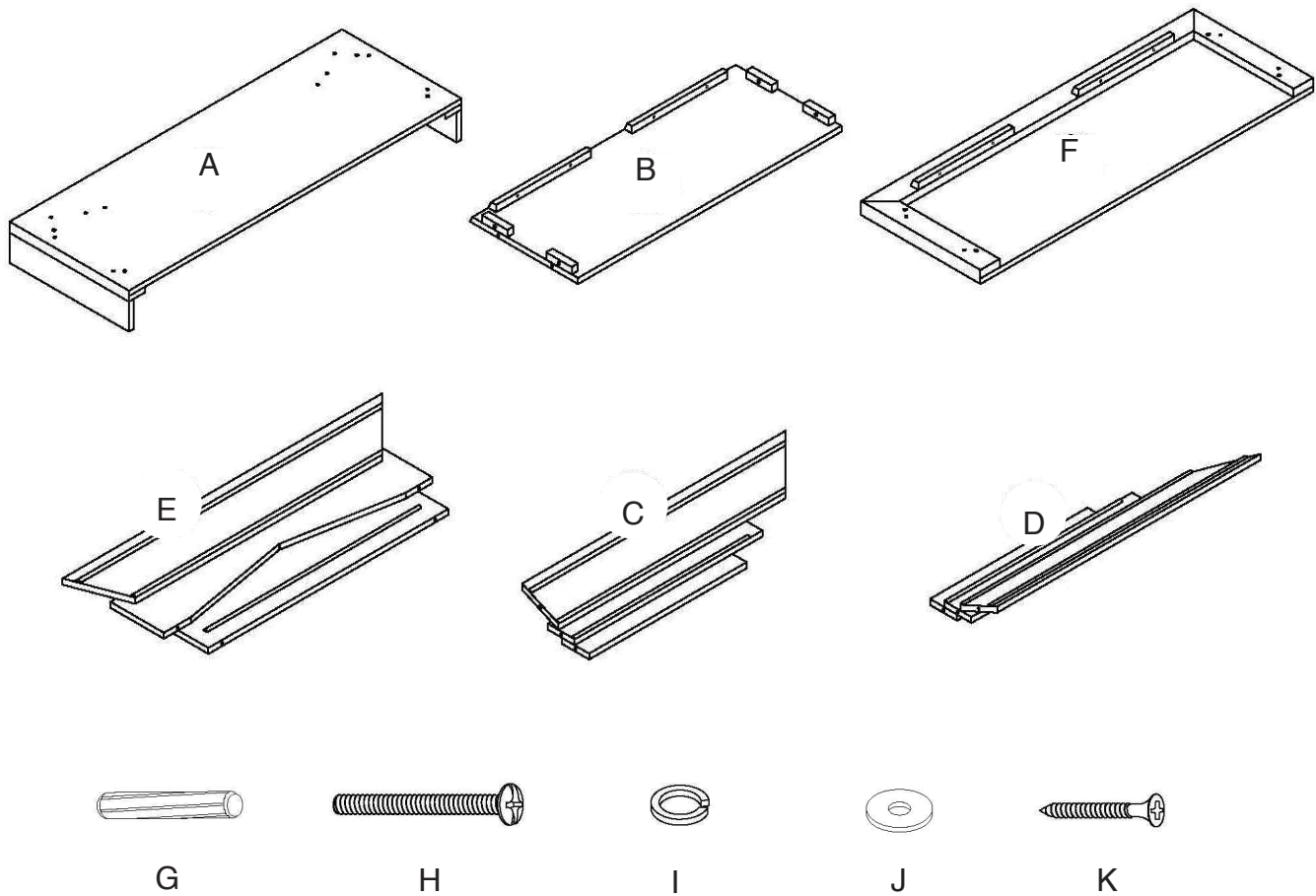

TOOLS REQUIRED:
Phillips Head screwdriver.

	PART NO.	DESCRIPTION	QTY.
1.	A	Base	1
2.	B	Side Panel	2
3.	C	Left Side Pilaster	1
4.	D	Right Side Pilaster	1
5.	E	Front Panel	1
6.	F	Top Panel	1
7.	G	1 1/4" (30mm) Wood Dowel	18
8.	H	1 3/4" (45mm) Phillips Screw	8
9.	I	Spring Washer	8
10.	J	Flat Washer	8
11.	K	1" (25mm) Phillips Screw	12

1. Carefully remove all pieces from carton and make sure that you have all parts listed (refer to parts list on page 1).

If you are missing parts, please call GHP customer service at 1-877-447-4768.

2. Lay base (A) on a clean, non-abrasive surface as shown in Fig. 1. Insert 1 1/4" wood dowels (G) into pre-drilled holes in base. Slip side panels (B) over dowels. NOTE: Side panels are interchangeable. Be careful to assemble with vertical wood braces facing toward front of base. Secure with 1 1/4" Phillips screws (H), spring washers (I) and flat washers (J) through pre-drilled holes (see inset Fig. 1).

Figure 1

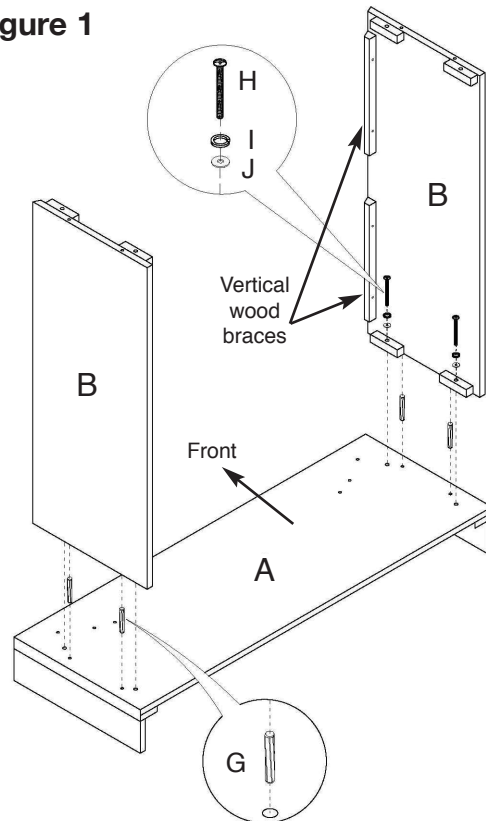

3. Insert 1 1/4" wood dowels (G) into pre-drilled holes in base (see inset Fig. 2). Slip left side pilaster (C) over dowels. Slip right side pilaster (D) over dowels. Make sure both panels are snug.

Figure 2

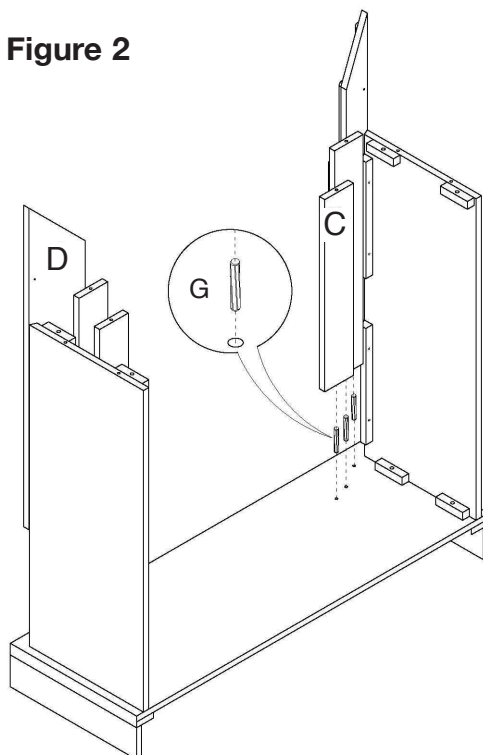

4. Insert 1" Phillips screws (K) through pre-drilled holes in vertical wood braces and into left side pilaster as shown in Fig. 3 and tighten. Repeat process to secure right front trim panel.

Figure 3

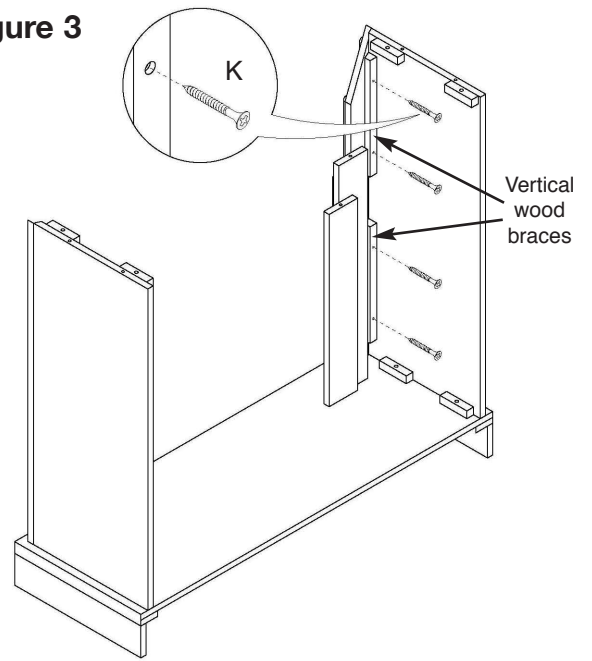

5. Insert 1 1/4" wood dowels (G) into pre-drilled holes in top edge of left and right side pilaster (see inset Fig. 4). Slip upper front panel (E) over dowels until snug.

Figure 4

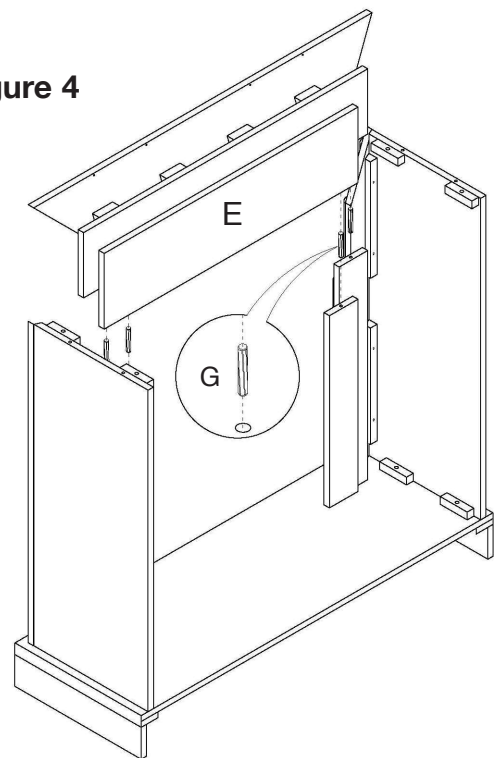

6. Insert 1 1/4" wood dowels (G) into pre-drilled holes in wood braces on top edge of left and right trim panels (see inset A. Fig. 5). Slip top panel (F) over dowels until snug. Secure with Phillips screws (H), spring washers (I), and flat washers (J) through pre-drilled holes (see inset B.).

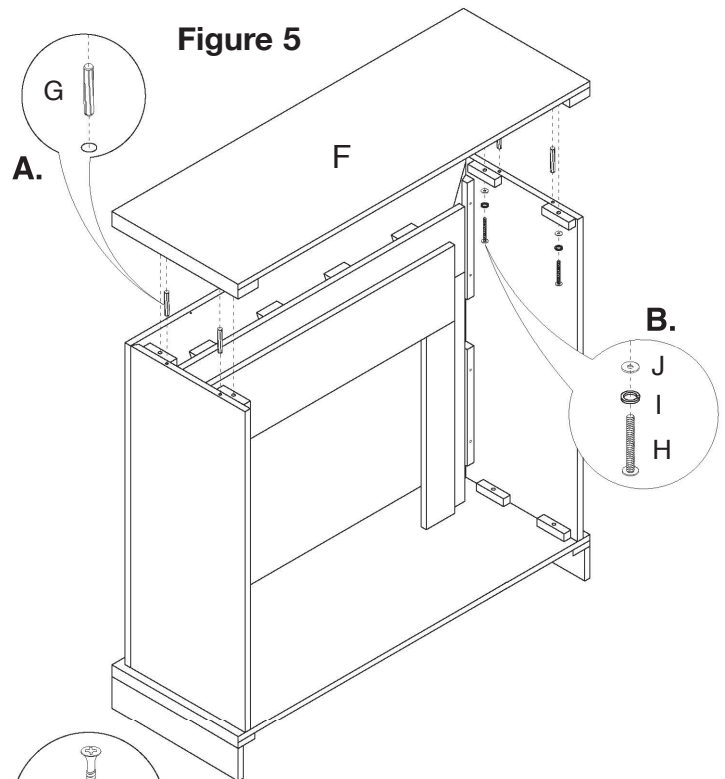

7. Lay assembled unit face down and secure top to front trim panel through pre-drilled holes in wood brace with 1" Phillips screws (K) (Fig. 6).

8. Carefully insert Grandin electric firebox through the center opening in the front of the mantel. Slide the insert through the opening until the metal trim makes contact with the front of the mantel.

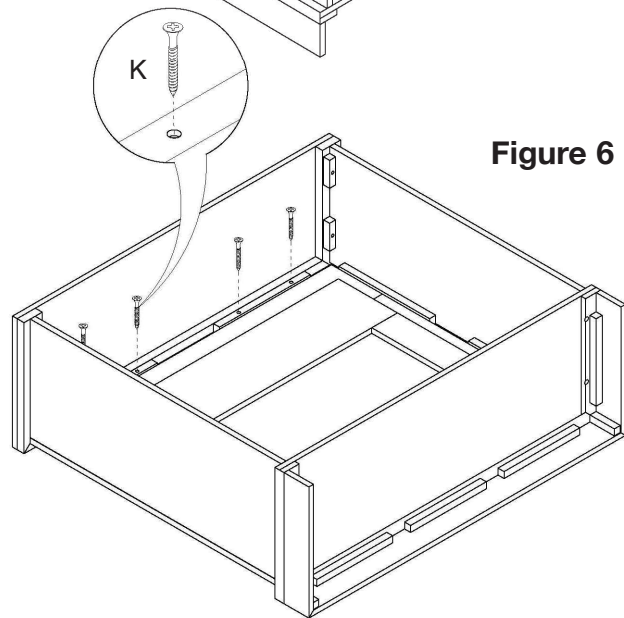

NOTE: Dust your mantel regularly with a soft, lint free cloth.

If necessary, clean your mantel with a damp cloth and dry immediately with a soft, lint free cloth. Do not use harsh or abrasive cleaners as they may damage the mantel finish.

ONE YEAR LIMITED WARRANTY

If within one year from the date of original purchase, this item fails due to a defect in material or workmanship, we will replace or repair at our option, free of charge. To order parts or to obtain warranty service, call 1-877-447-4768, Monday - Friday, 8:30 a.m. - 4:30 p.m. CST. This warranty does not cover defects resulting from improper or abnormal use, misuse, accident, or alteration. Failure to follow all instructions in the owner's manual will also void this warranty. GHP Group, Inc. will not be liable for incidental or consequential damages. Some states do not allow the exclusion or limitation of incidental or consequential damages, so the above limitation or exclusion of incidental or consequential damages may not apply to you. This warranty gives you specific legal rights and you may also have other rights which vary from state to state.

GHP Group, Inc. • 8280 Austin Avenue • Morton Grove, IL 60053



Instructions pour l'assemblage du manteau de cheminée Grandin Espresso

Modèle n° 236-40-40

pour installation avec le foyer électrique Pleasant Hearth de 58,42 cm (23 po)

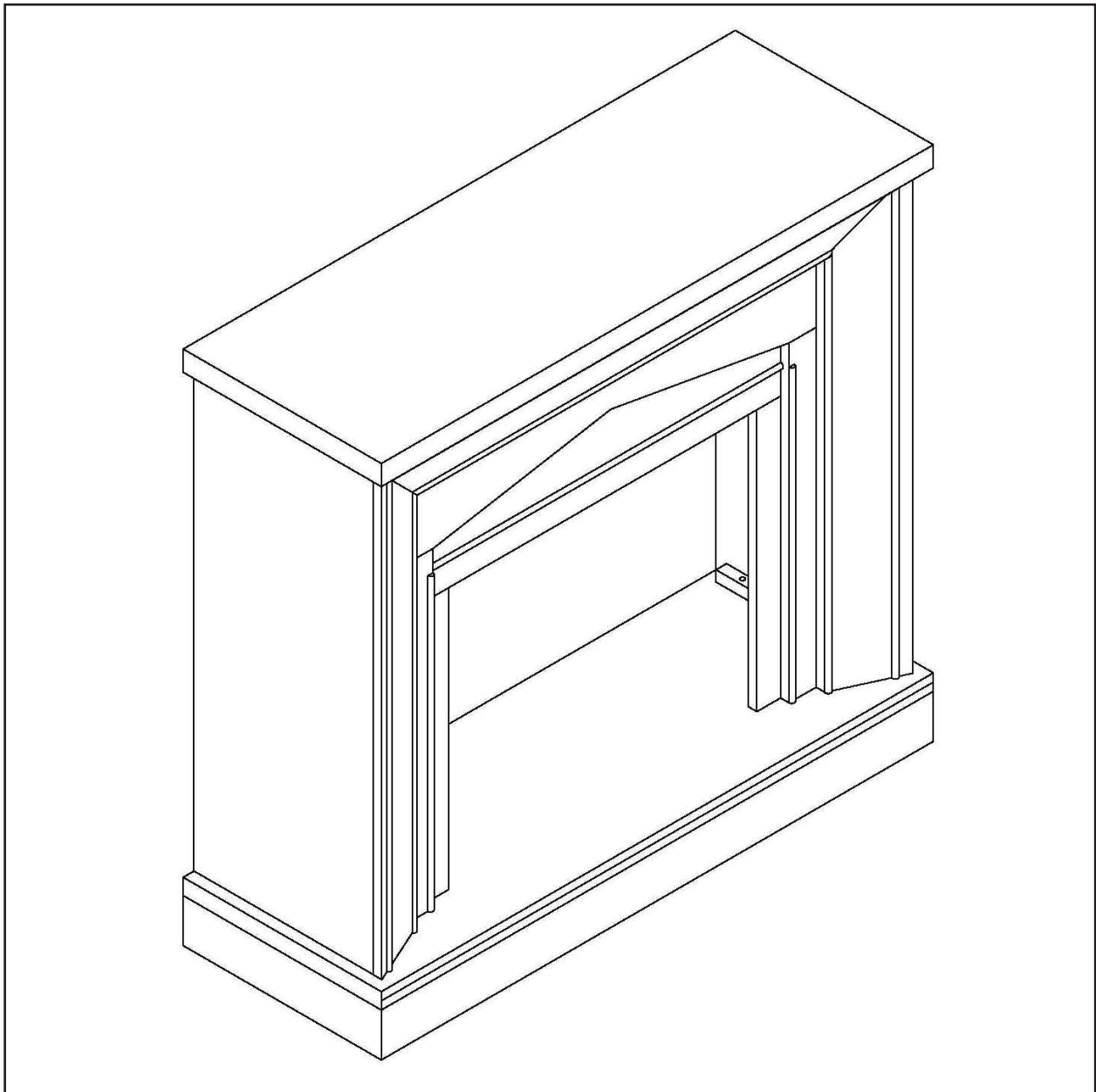

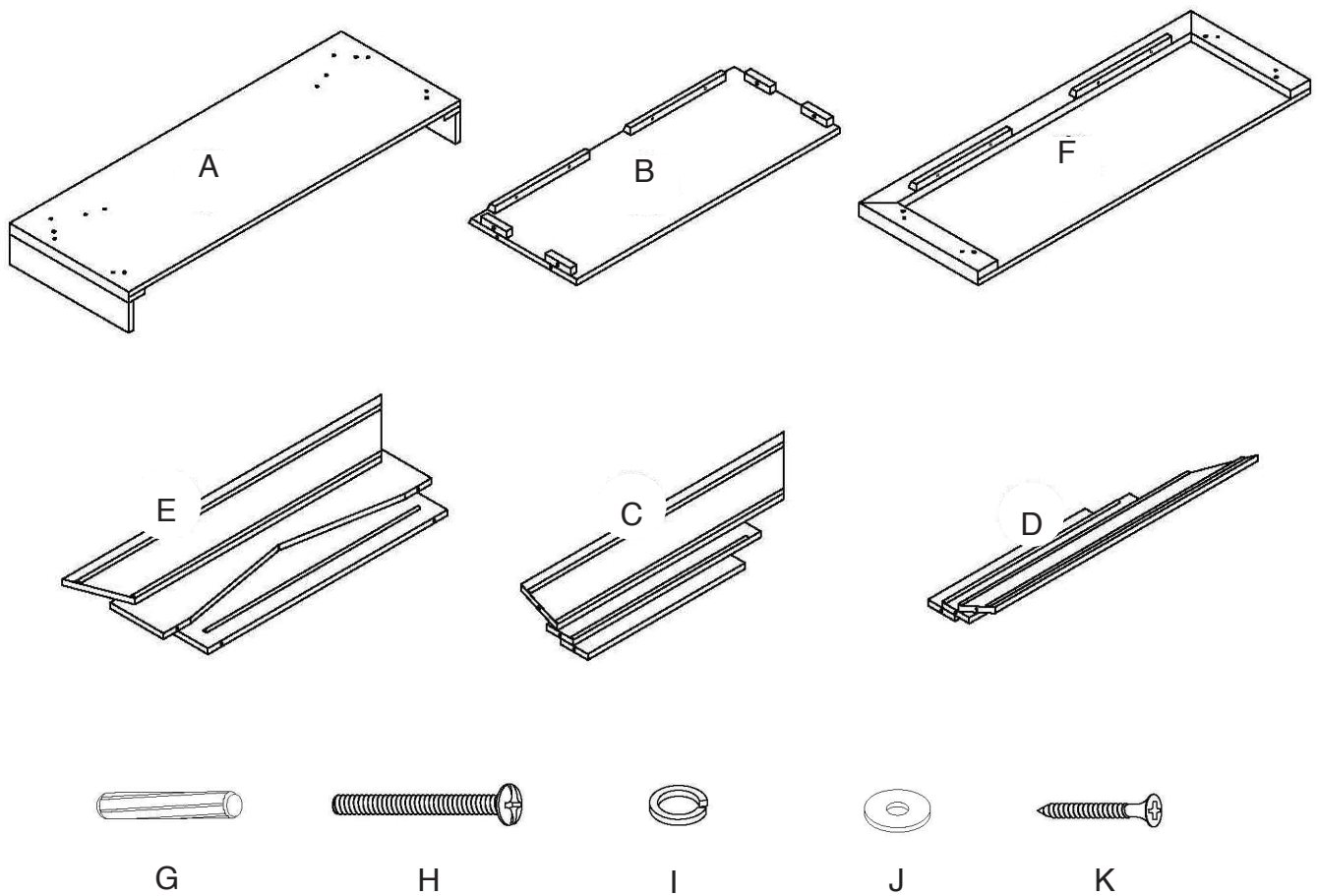

OUTILS NÉCESSAIRES :

Tournevis cruciforme.

	N° DE PIÈCE	DESCRIPTION	QTÉ :
1.	A	Base	1
2.	B	Panneau latéral	2
3.	C	Pilastre gauche	1
4.	D	Pilastre droit	1
5.	E	Panneau avant	1
6.	F	Panneau supérieur	1
7.	G	Goujon de 30 mm (1 1/4 po)	18
8.	H	Vis cruciforme de 45 mm (1 3/4 po)	8
9.	I	Rondelle à ressort	8
10.	J	Rondelle plate	8
11.	K	Vis cruciforme de 25 mm (1 po)	12

1. Retirez soigneusement toutes les pièces de l'emballage et assurez-vous qu'il n'en manque aucune (référez-vous à la liste des pièces de la page 1).

S'il y a des pièces manquantes, veuillez communiquer avec le service à la clientèle de GHP au 1 877 447-4768.

2. Posez la base (A) sur une surface propre et lisse comme l'indique la figure 1. Insérez les goujons de 30 mm (G) dans les trous percés au préalable dans la base. Glissez les panneaux latéraux (B) sur les goujons. REMARQUE : les panneaux latéraux sont interchangeables. Veillez à ce que les renforts verticaux en bois soient à l'avant de la base. Fixez les panneaux en insérant les vis cruciformes de 45 mm (1 3/4 po), les rondelles à ressort (I) et les rondelles plates (J) dans les trous percés au préalable (voir le médaillon de la figure 1).

Figure 1

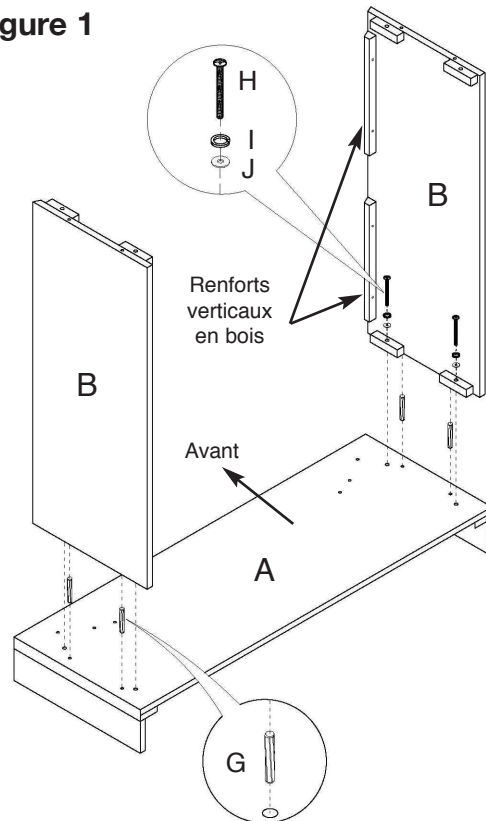

3. Insérez les goujons de 30 mm (G) dans les trous percés au préalable dans la base (voir le médaillon de la figure 2). Glissez le pilastre gauche (C) sur les goujons. Glissez le pilastre de droite (D) sur les goujons. Assurez-vous que les deux panneaux sont fixés solidement.

Figure 2

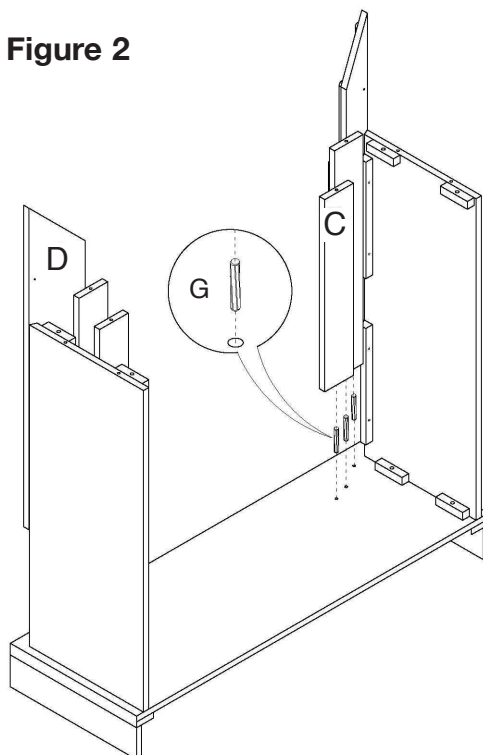

4. Insérez les vis cruciformes de 25 mm (K) dans les trous percés au préalable dans les renforts verticaux en bois ainsi que dans le pilastre gauche tel qu'il est illustré à la figure 3, puis serrez. Répétez cette étape pour fixer le pilastre droit.

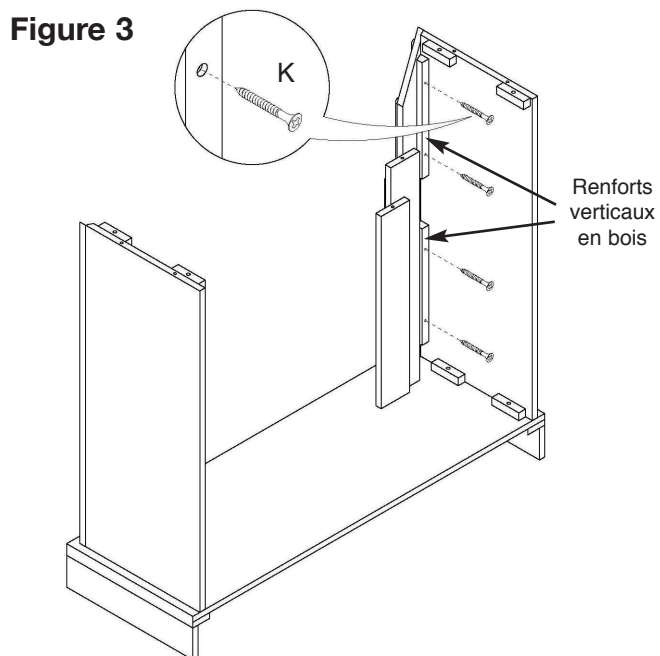

5. Insérez les goujons de 30 mm (G) dans les trous percés au préalable dans le haut des pilastres gauche et droit (voir le médaillon de la figure 4). Glissez le panneau supérieur avant (E) sur les goujons jusqu'à ce qu'il soit solidement en place.

Figure 4

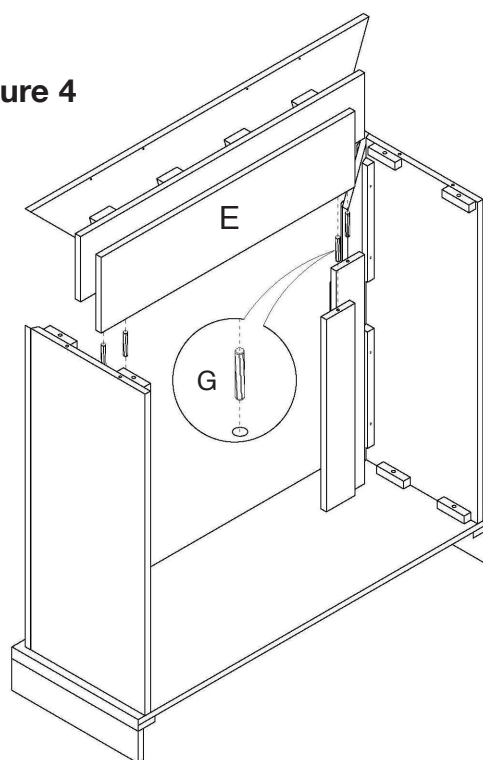

6. Insérez les goujons de 30 mm (G) dans les trous percés au préalable dans les renforts de bois au haut des panneaux latéraux (voir le médaillon A. de la figure 5). Glissez le panneau supérieur (F) sur les goujons jusqu'à ce qu'il soit solidement en place. Fixez le tout en insérant les vis cruciformes (H), les rondelles à ressort (I) et les rondelles plates (J) dans les trous percés au préalable (voir le médaillon B.).

7. Déposez le manteau face contre terre et fixez le panneau supérieur au panneau avant en insérant les vis cruciformes de 25 mm (K) dans les trous percés au préalable (voir figure 6).

8. Insérez soigneusement le foyer électrique Grandin dans l'ouverture centrale du manteau de cheminée. Glissez le foyer encastrable dans l'ouverture jusqu'à ce que la garniture métallique touche à l'avant du manteau de cheminée.

REMARQUE : époussetez régulièrement le manteau de cheminée avec un linge doux et non pelucheux.

Nettoyez au besoin le manteau de cheminée avec un linge humide et séchez-le immédiatement avec un linge doux et non pelucheux. N'utilisez pas de produits chimiques forts ni de nettoyants abrasifs, car ils pourraient endommager le fini.

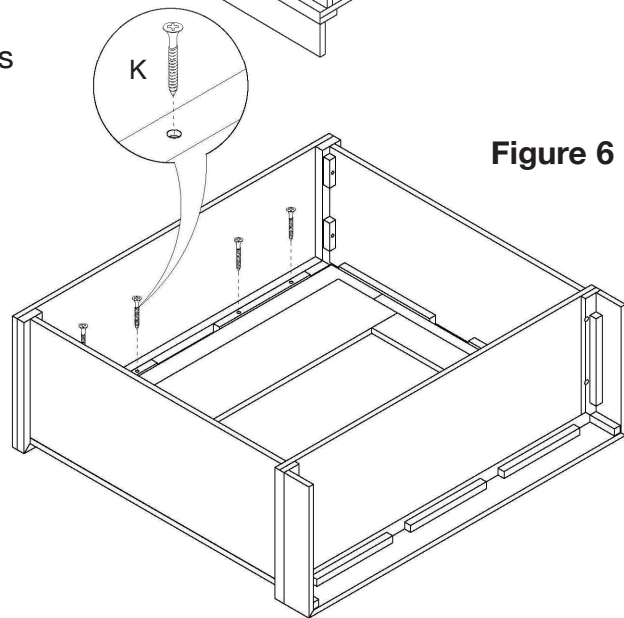
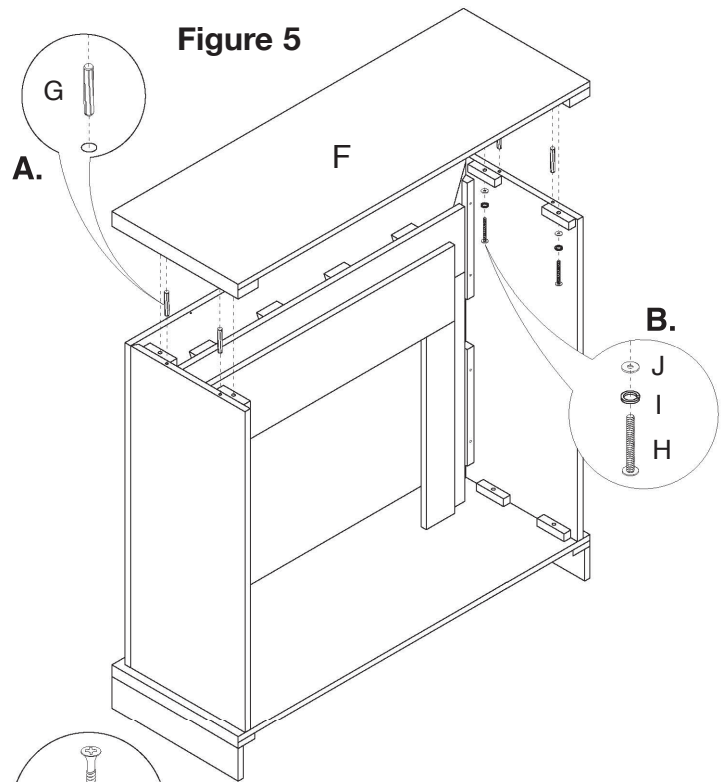

GARANTIE LIMITÉE DE UN AN

Si cet article présente des défauts de matériaux ou de fabrication au cours de la première année suivant la date d'achat d'origine, nous le réparerons ou le remplacerons à notre discrétion, sans frais. Pour commander des pièces ou faire une réclamation, communiquez avec le service à la clientèle au 1 877 447-4768, du lundi au vendredi entre 9 h et 17 h (HNC). Cette garantie ne couvre pas les défauts résultant d'une utilisation inappropriée ou hors du commun, d'un usage anormal, d'un accident ou d'une modification. Si vous n'observez pas toutes les instructions contenues dans le guide d'utilisation, la garantie sera annulée. GHP Group Inc. n'est pas responsable des dommages accessoires ou consécutifs. Certains États ou certaines provinces ne permettent pas l'exclusion ou la limitation des dommages accessoires ou consécutifs, de sorte que la limitation ci-dessus ou l'exclusion des dommages accessoires ou consécutifs pourraient ne pas s'appliquer à vous. La présente garantie vous offre des droits précis. Vous pouvez également disposer d'autres droits qui varient d'un État ou d'une province à l'autre.

GHP Group, Inc. • 8280 Austin Avenue • Morton Grove, IL 60053



Repisa de Chimenea Grandin Espresso Instrucciones de Ensamblaje

Model #236-40-40

para ser instalado con la Chimenea Eléctrica Pleasant Hearth de 23"

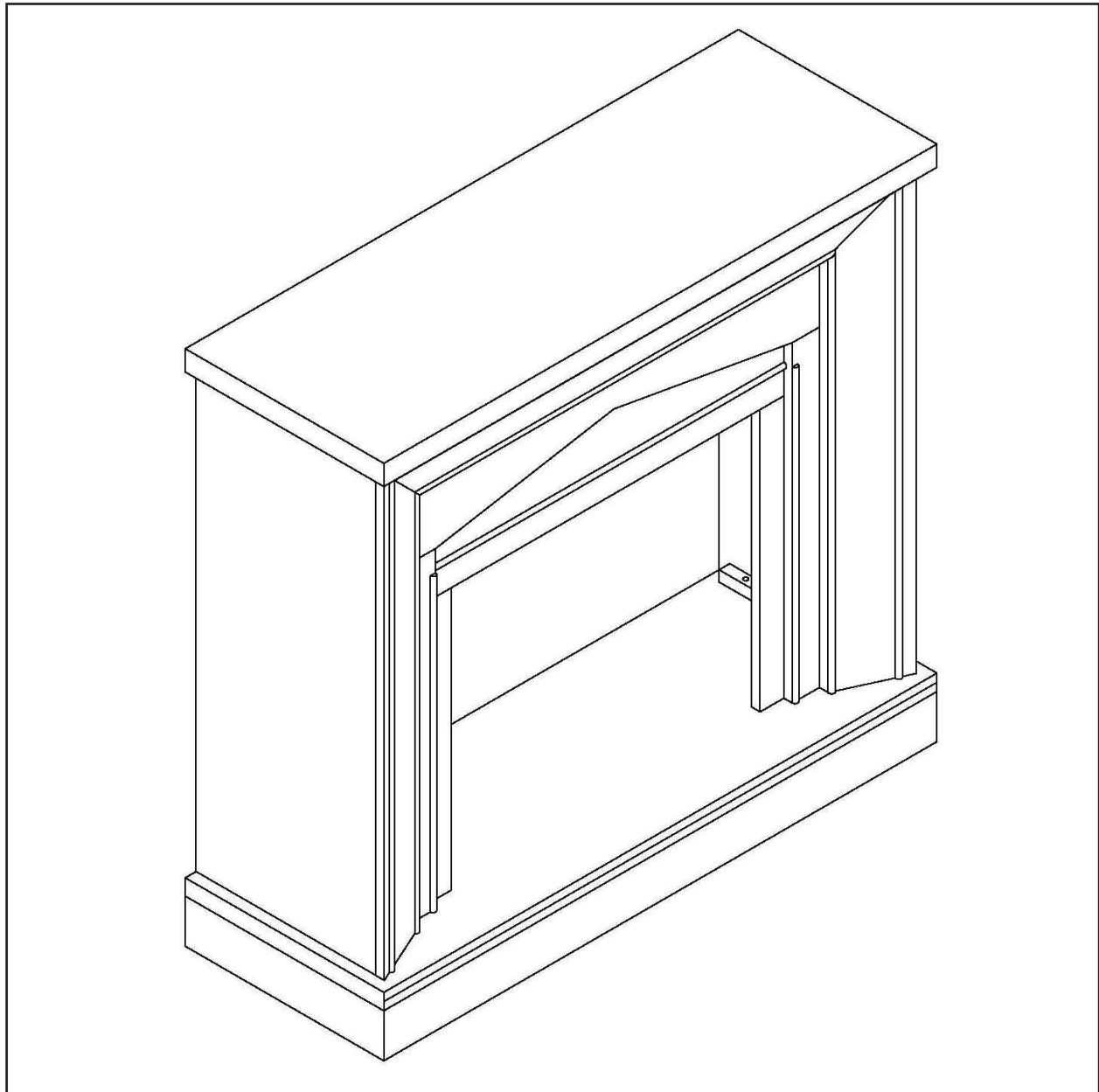

8280 Austin Avenue
Morton Grove, IL 60053
877-447-4768

¿Preguntas, problemas, piezas faltantes? Antes de volver al almacén llame a nuestro departamento de servicio al cliente al 877-447-4768, de Lunes - Viernes 8:30 a.m. - 4:30 p.m. Hora del Centro, o envíenos un e-mail a customerservice@gphgroupinc.com.

20-10-100

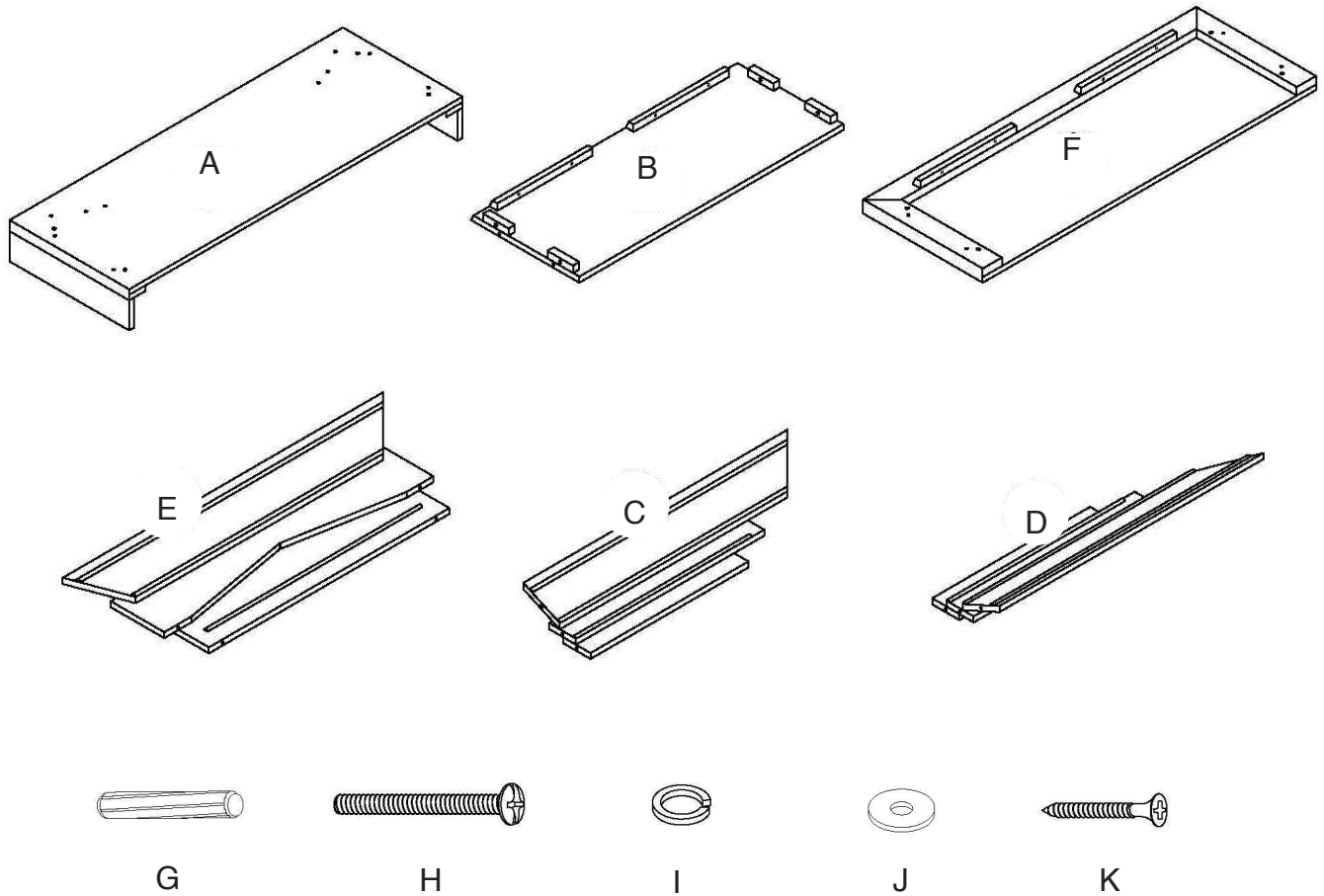

HERRAMIENTAS REQUERIDAS:
Destornillador tipo Phillips (de estrella).

	NO. DE PIEZA	DESCRIPCIÓN	CANTIDAD
1.	A	Base	1
2.	B	Panel Lateral	2
3.	C	Pilastra del Lado Izquierdo	1
4.	D	Pilastra del Lado Derecho	1
5.	E	Panel Frontal	1
6.	F	Panel Superior	1
7.	G	Clavija de Madera de 1 1/4" (30mm)	18
8.	H	Tornillo Phillips (de estrella) de 1 3/4" (45mm)	8
9.	I	Arandela Resortada	8
10.	J	Arandela Plana	8
11.	K	Tornillo Phillips (de estrella) de 1" (25mm)	12

1. Retire cuidadosamente todas las piezas del empaque y asegúrese de que están completas (compárelas con la lista de piezas de la pág.1).

Si le hacen falta piezas, por favor llame al servicio al cliente de GHP, 1-877-447-4768.

2. Acueste la base (A) sobre una superficie limpia, no-abrasiva, como se muestra en la Fig.1. Inserte las clavijas de madera de 1 1/4" (G) dentro de los huecos pre-perforados en la base. Deslice los paneles laterales (B) sobre las clavijas. NOTA: Los paneles laterales son intercambiables. Tenga cuidado de ensamblar con los refuerzos verticales de madera orientados hacia el frente de de la base. Fije mediante los tornillos Phillips de 1 1/4" (H), las arandelas resortadas (I) y las arandelas planas (J) a través de los huecos pre-perforados (vea el recuadro de la Fig. 1).

Figure 1

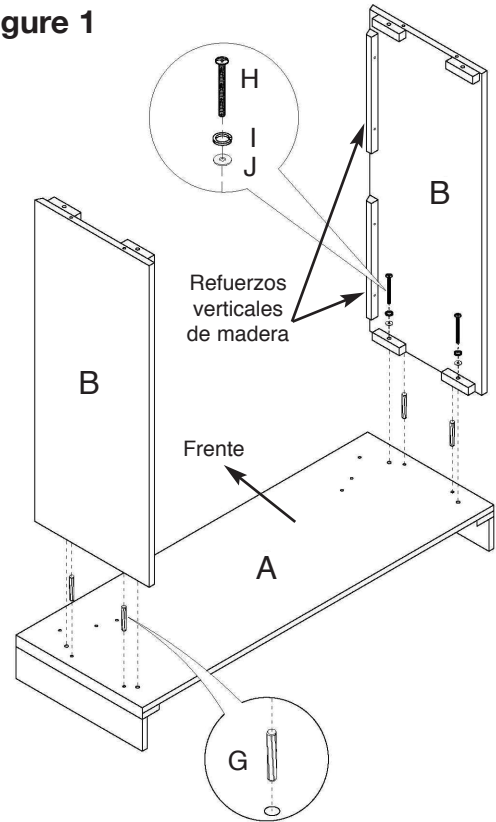

3. Inserte las clavijas de madera de 1 1/4" (G) dentro los huecos pre-perforados en la base (vea el recuadro de la Fig. 2).Deslice la pilastra del lado izquierdo (C) sobre las clavijas. Deslice la pilastra del lado derecho (D) sobre las clavijas. Asegúrese que ambos paneles queden bien ajustados.

Figure 2

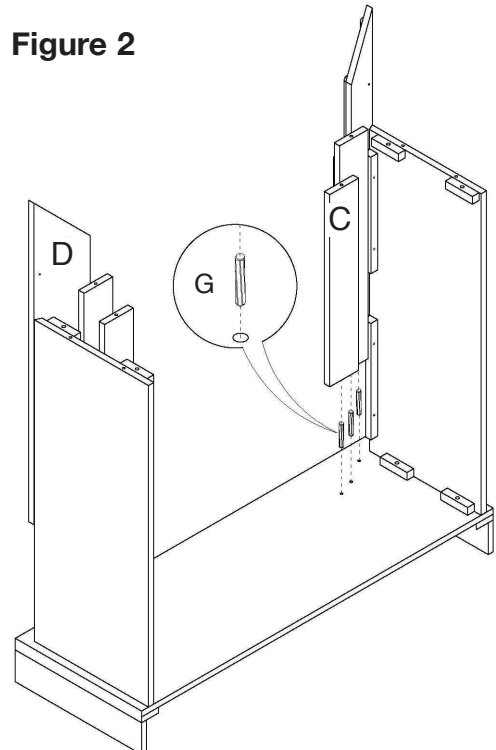

4. Inserte los tornillos Phillips de 1" (K) a través de los huecos pre-perforados en los refuerzos verticales de madera y de la pilastra del lado izquierdo como se muestra en la Fig. 3, y apriételos. Repita el proceso para asegurar el panel de ajuste frontal derecho.

Figure 3

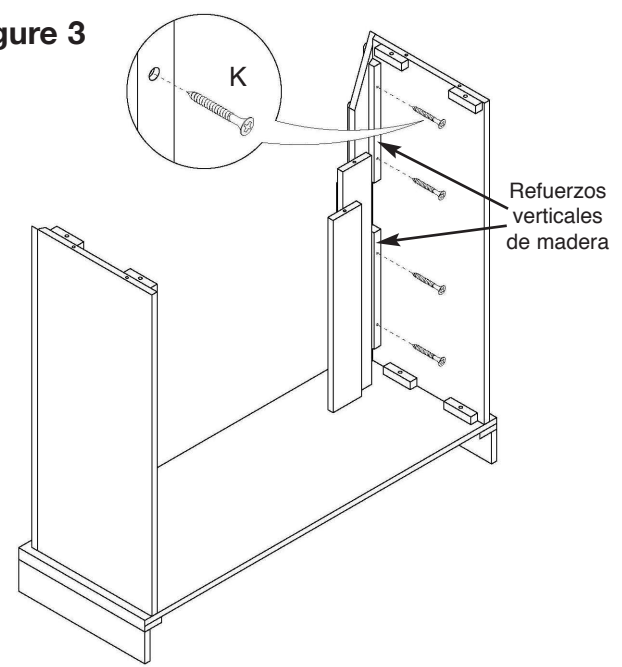

5. Inserte las clavijas de madera de 1 1/4" (G) dentro los huecos pre-perforados en el borde superior de las pilastras izquierda y derecha (vea el recuadro de la Fig. 4). Deslice el panel frontal superior (E) sobre las clavijas hasta ajustarlo completamente.

Figure 4

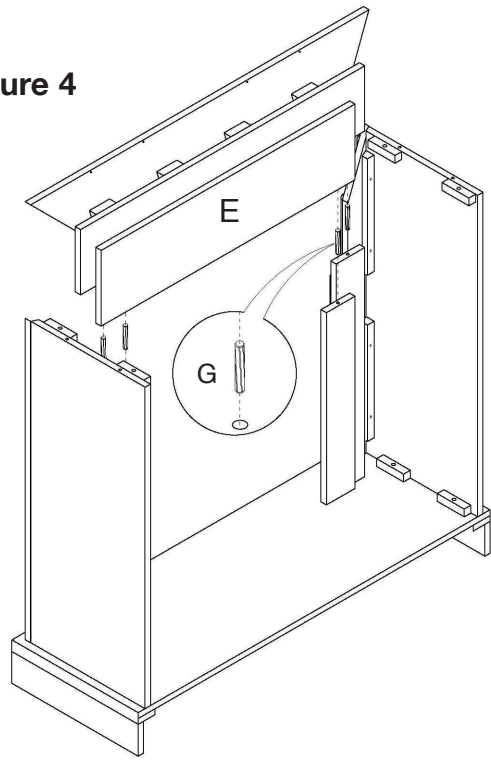

6. Inserte las clavijas de madera de 1 1/4" (G) dentro los huecos pre-perforados en los refuerzos de madera sobre el borde superior de los paneles de ajuste izquierdo y derecho (vea el recuadro A en la Fig. 5). Deslice el panel superior (F) sobre las clavijas hasta ajustarlo completamente. Fije mediante los tornillos Phillips (H), las arandelas resortadas (I) y las arandelas planas (J) a través de los huecos pre-perforados (vea el recuadro B.).

7. Acueste boca abajo la unidad ensamblada y asegure la parte superior al panel de ajuste frontal a través de los huecos pre-perforados en el refuerzo de madera, mediante tornillos Phillips de 1" (K) (Fig. 6).

8. Inserte cuidadosamente el fogón eléctrico Grandin a través de la abertura central en el frente de la repisa de la chimenea. Deslice el conjunto a través de la abertura hasta que el borde metálico haga contacto con el frente de la repisa de la chimenea.

NOTE: Limpie con frecuencia el polvo de su repisa de chimenea, mediante un paño suave y libre de pelusa.

Si es necesario, límpiela con un paño húmedo y séquela inmediatamente con otro paño suave y libre de pelusa. No utilice limpiadores fuertes o abrasivos porque pueden dañar su acabado.

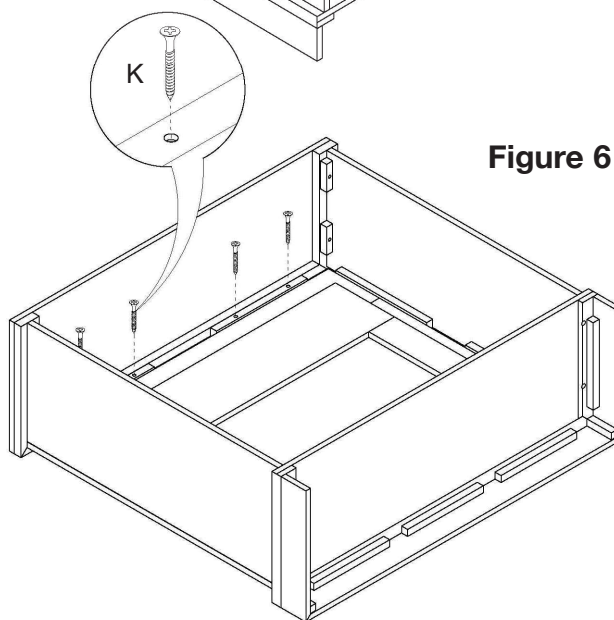
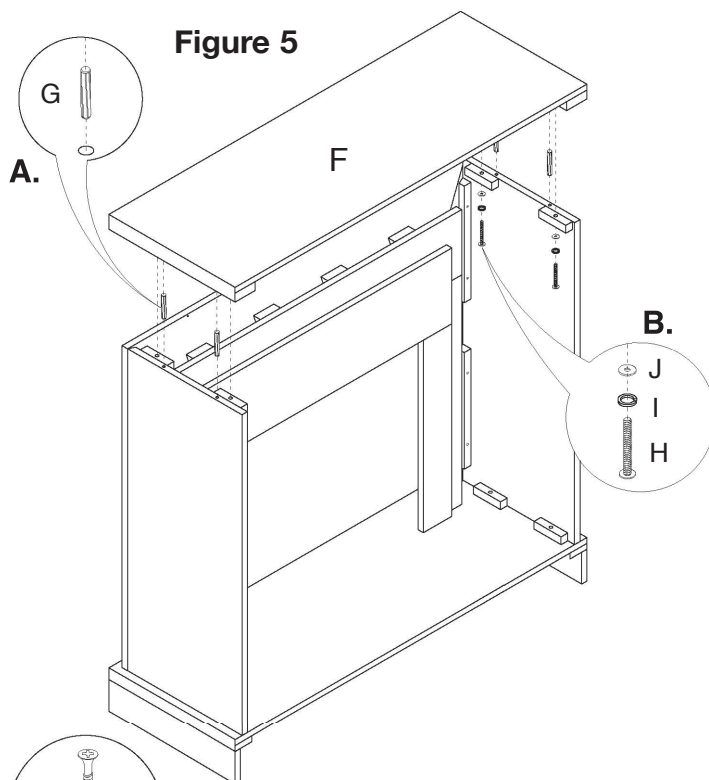

GARANTÍA LIMITADA DE UN AÑO

Si en el lapso de un año a partir de la fecha de compra original este artículo falla debido a un defecto en el material o la mano de obra, lo reemplazaremos o repararemos sin cargos a nuestra discreción. Para pedir piezas u obtener servicio de garantía, llame a al 1-877-447-4768, de lunes a viernes de 8:30 a.m. a 4:30 p.m., hora central estándar. Esta garantía no cubre defectos que sean producto de un uso incorrecto o anormal, uso indebido, accidente o alteración. No seguir todas las instrucciones del manual del propietario también anulará esta garantía. El fabricante no será responsable de daños accidentales o resultantes. Algunos estados no permiten la exclusión o limitación de los daños accidentales o resultantes, de modo que la exclusión o limitación de estos daños puede no aplicarse en su caso. Esta garantía le otorga derechos legales específicos, pero podría tener también otros derechos que varían según el estado.

GHP Group, Inc. • 8280 Austin Avenue • Morton Grove, IL 60053

