



Log Cradle

Model #WS102L

Ref.#	Description	Qty.	Part#
A	Rack Stand	2	40-01-136
B	Side Support	2	40-04-464
C	Middle Bar	1	40-04-465

Ref.#	Description	Qty.	Part#
D	Screw	6	40-09-926
E	Nut	4	40-09-927

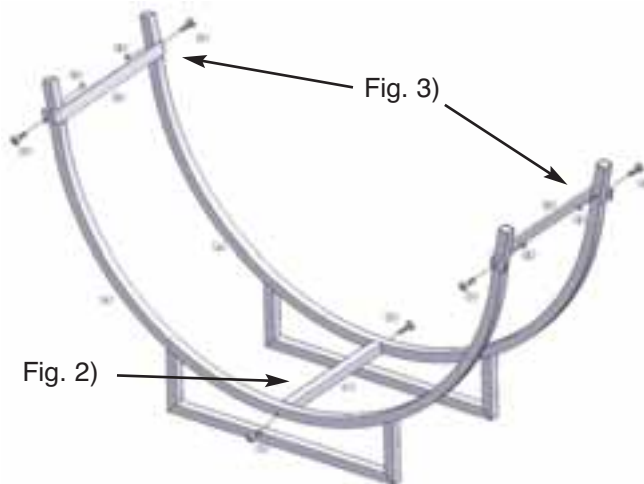

INSTRUCTIONS:

- 1) Remove all contents from package.
- 2) Connect the two rack stands (A) by inserting screws (D) from each side, through predrilled holes in rack stands (A), and into predrilled holes in ends of middle bar (C). Tighten with screwdriver.
- 3) Attach the two side supports (B) to the rack stands by inserting screws (D) from each side, through predrilled holes in side supports (B), through predrilled holes in rack stands (A), and secure with nuts (E). Tighten with screwdriver and wrench.

NOTE: side supports (B) should be facing toward the inside of the rack assembly as illustrated.

WARNING

- Do not allow children to play with or around log rack.

CARE AND MAINTENANCE

- Use a soft cloth to wipe the rack.
- Store in a clean, dry place when not in use.



ONE YEAR LIMITED WARRANTY

If within one year from the date of original purchase, this item fails due to a defect in material or workmanship, we will replace or repair at our option, free of charge. To order parts or to obtain warranty service, call 1-877-447-4768, Monday - Friday, 8:30 a.m. - 4:30 p.m. CST. This warranty does not cover defects resulting from improper or abnormal use, misuse, accident, or alteration. Failure to follow all instructions in the owner's manual will also void this warranty. GHP Group, Inc. will not be liable for incidental or consequential damages. Some states do not allow the exclusion or limitation of incidental or consequential damages, so the above limitation or exclusion of incidental or consequential damages may not apply to you. This warranty gives you specific legal rights and you may also have other rights which vary from state to state.

GHP Group, Inc. • 8280 Austin Avenue • Morton Grove, Illinois 60053 • 877-447-4768



Cuna para Madera

Modelo N.ºWS102L

Pieza N.º	Descripción	Cant.	Ref. N.º
A	Soportes del Rack	2	40-01-136
B	Soportes Laterales	2	40-04-464
C	Barra de la Mitad	1	40-04-465

Pieza N.º	Descripción	Cant.	Ref. N.º
D	Tornillo	6	40-09-926
E	Tuerca	4	40-09-927

INSTRUCTIONS:

- 1) Retire todo el contenido del empaque.
- 2) Conecte los dos soportes del rack (A), insertando tornillos (D) desde cada lado a través de los huecos pre-perforados en los soportes del rack (A), y pasándolos a través de los huecos pre-perforados en los extremos de la barra de la mitad (C). Apriételos con destornillador.
- 3) Acople los dos soportes laterales (B) a los soportes del rack, insertando tornillos (D) desde cada lado a través de los huecos pre-perforados en los soportes laterales (B) y pasándolos a través de los huecos pre-perforados en los soportes del rack (A). Asegúrelos con tuercas (E) y apriételos con destornillador y llave inglesa.

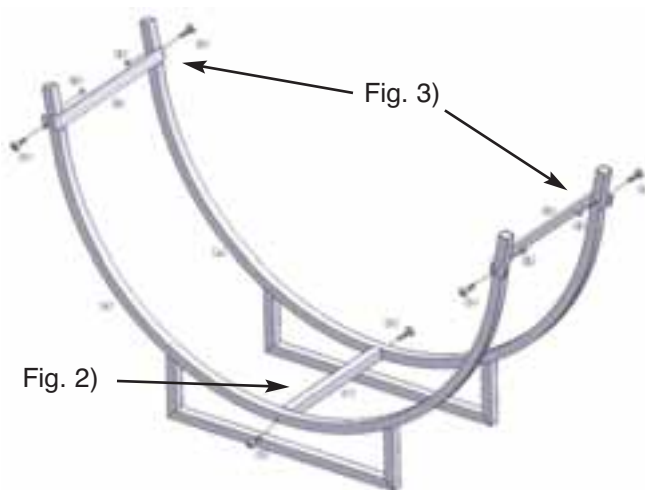

NOTA: Los soportes laterales (B) deben orientarse hacia el interior del rack como se ilustra.

ADVERTENCIA

- No permita que los niños jueguen con el rack de madera o alrededor de este.

CUIDADO Y MANTENIMIENTO

- Utilice un paño suave para limpiar el rack.
- Consérvelo en un lugar limpio y seco cuando no esté en uso.



GARANTÍA LIMITADA DE UN AÑO

Si en el lapso de un año a partir de la fecha de compra original este artículo falla debido a un defecto en el material o la mano de obra, lo reemplazaremos o repararemos sin cargos a nuestra discreción. Para hacer un pedido de las piezas o para obtener el servicio de garantía, llame al 1-877-447-4768, de lunes a viernes, de 9:00 a.m. a 4:30 p.m., hora central estándar. Esta garantía no cubre defectos que sean producto de un uso incorrecto o anormal, uso indebido, accidente o alteración. No seguir todas las instrucciones del manual del propietario también anulará esta garantía. El fabricante no será responsable de daños accidentales o resultantes. Algunos estados no permiten la exclusión o limitación de los daños accidentales o resultantes, de modo que las limitaciones anteriores pueden no aplicarse en su caso. Esta garantía le otorga derechos legales específicos, pero podría tener también otros derechos que varían según el estado.

GHP Group, Inc. • 8280 Austin Avenue • Morton Grove, Illinois 60053 • 877-447-4768